

PL
SCAN
67

PL - INSTRUKCJA MONTAŻU I OBSŁUGI
SCAN 67



INSTRUKCJA MONTAŻU I OBSŁUGI SCAN 67

GRATULUJEMY PAŃSTWU ZAKUPU PIECA SCAN

Zakupiliście Państwo piec jednego z wiodących w Europie producentów kominków na drewno i jesteśmy pewni, że będziecie przez wiele lat zadowoleni z zakupu.

Aby jak najlepiej wykorzystać swój piec, ważne jest, aby przestrzegać naszych porad i wskazówek. Zanim przystąpicie Państwo do montażu pieca, zalecamy dokładne zapoznanie się z niniejszą „Instrukcją montażu i obsługi”.

SCAN 67
1000 MM



SCAN 67
1600 MM



SCAN 67
1300 MM



SPIS TREŚCI

■ DANE TECHNICZNE			4
Instalacja	4	Rysunek z wymiarami i odległości montażowe	6
Bezpieczeństwo	4	Tabliczka znamionowa	8
Rozporządzenie komisji europejskiej	4	Numer seryjny urządzenia	8
Dane techniczne i wymiary	5		
■ MONTAŻ			9
Narzędzia wymagane do montażu pieca	9	Usuwanie opakowania	12
Luźne części	9	Ustawienia elektronicznego regulatora spalania	15
Wyposażenie dodatkowe	9	Ładowanie elektronicznego regulatora spalania	15
Usuwanie opakowania	9	Regulacja wysokości pieca	16
Doprowadzenie powietrza z zewnątrz budynku	9	Zamykanie drzwi	16
System zamkniętego spalania	10	Mechanizm samozamykający	17
Podłączenie do komina już istniejącego lub komina prefabrykowanego	10	Montaż króćca dymowego	18
Połączenie między piecem, a kominem stalowym	10	Klamka	20
Wymagane parametry komina	11	System akumulacji ciepła	21
Kompatybilność z kominem o zrównoważonym ciągu	11	Nośność podłoża pod piecem	22
Odległość od mebli	11	Płyta podłogowa	22
Bezpieczna odległość	11		
■ INSTRUKCJA UŻYTKOWANIA			23
Technologia czystego spalania (CB)	23	Płyty dopalające	23
Automatyczne sterowanie powietrzem	23	Popielnik	23
Ręczne sterowanie powietrzem	23		
■ INSTRUKCJA PALENIA			25
Palenie przyjazne środowisku	25	Używanie pieca wiosną i jesienią	26
Rozpalanie	25	Dlaczego potrzebny jest komin	26
Palenie ciągłe	26	Pożar w kominie	27
Ostrzeżenie przed przegrzaniem	26	Uwagi ogólne	27
Eksploatacja w różnych warunkach atmosferycznych	26		
■ OBCHODZENIE SIĘ Z OPAŁEM			28
Wybór drewna / opału	28	Wilgotność	28
Przygotowanie	28	Zabronione rodzaje opału	28
Składowanie	28	Wartość opału drewna	28
■ KONSERWACJA			29
Czyszczenie pieca i komina	29	Powierzchnie powlekanie	29
Kontrola pieca	29	Płyty dopalające i płyty wewnętrzne komory spalania	30
Serwisowanie	29	Czyszczenie szyby	32
Płyty wewnętrzne komory spalania	29	Utylizacja części pieca	32
Uszczelnienia	29		
■ ROZWIĄZYWANIE PROBLEMÓW			33
■ GWARANCJA			34

DANE TECHNICZNE

INSTALACJA

Aby zapewnić jak najlepsze osiągi i warunki bezpieczeństwa w eksploatacji, powinni Państwo wezwać profesjonalnego montażystę. Nasz Przedstawiciel Scan jest w posiadaniu stosownych informacji i będzie w stanie polecić Państwu wykwalifikowanego montażystę w Państwa regionie. Aby uzyskać informacje na temat Przedstawicieli Scan zapraszamy na stronę: www.scan-stoves.com

- Właściciel domu, w którym ma zostać zamontowany nowy kominek bądź piec, odpowiada za przestrzeganie wszystkich wymaganych warunków instalacji i montażu urządzenia. Właściciel jest ponadto odpowiedzialny za stosowanie się do zaleceń dotyczących montażu i obsługi, które zostały wyszczególnione i opisane w niniejszej instrukcji
- Należy także wezwać kominarza, który ma za zadanie przeprowadzić inspekcję i zatwierdzić instalację

BEZPIECZEŃSTWO

Wszelkie zmiany w urządzeniu wprowadzone przez Przedstawiciela Scan, montażystę lub użytkownika, mogą skutkować nieprawidłowym działaniem urządzenia, co w efekcie może obniżyć bezpieczeństwo eksploatacji takiego pieca. Powyższe odnosi się także do montowania wyposażenia dodatkowego, które nie zostało zakupione bezpośrednio od Scan A/S. Ma to także zastosowanie w przypadku demontażu, bądź też usunięcia wszelkich części, które mają kluczowe znaczenie zarówno dla poprawnego i bezawaryjnego działania pieca, jak i zapewnienia bezpieczeństwa eksploatacji.

ROZPORZĄDZENIE KOMISJI EUROPEJSKIEJ 2015/1185 Z DNIA 24 KWIETNIA 2015 R. TZW. EKOPROJEKT

Zgodnie z Rozporządzeniem Komisji Europejskiej 2015/1185 z dnia 24 kwietnia 2015 r. od dnia 1 stycznia 2022 r. miejscowe ogrzewacze pomieszczeń na paliwo stałe z zamkniętą komorą spalania (kominki i piece na drewno o nominalnej mocy cieplnej 50 kW lub mniejszej) wprowadzane do obrotu lub użytkowania będą musiały spełniać wymogi określone w ww. Rozporządzeniu dotyczące efektywności energetycznej oraz poziomu emisji.

Podkreślamy, że produkty Scan są jednymi z najbardziej ekologicznych na rynku - parametry emisji są na najniższych poziomach.

Więcej informacji na temat urządzeń spełniających wymagania Ekoprojektu dostępne u autoryzowanych dealerów Jøtul Group.



UWAGA!

ABY OPTYMALNIE
WYKORZYSTAĆ
MOŻLIWOŚCI PIECA,
NALEŻY STOSOWAĆ
ROZPALANIE „OD GÓRY”

PATRZ „INSTRUKCJA PALENIA”



DANE TECHNICZNE I WYMIARY

Materiały	Płyta ze stali nierdzewnej Żeliwo Ceramika/wermikulit Szkło
Wykończenie powierzchni	farba Senotherm
Maks długość polan	30 cm*
Masa modelu Scan 67 1000 mm	ok. 101 kg
Masa modelu Scan 67 1300 mm	ok. 114 kg
Masa modelu Scan 67 1600 mm	ok. 121 kg
Króciec dymowy - średnica wewnętrzna (dla rury zewnętrznej)	144 mm
Króciec dymowy - średnica zewnętrzna (dla rury zewnętrznej)	148 mm
Króciec dymowy - średnica wewnętrzna (dla rury wewnętrznej)	157 mm
Króciec dymowy - średnica zewnętrzna (dla rury wewnętrznej)	161 mm
Króciec dopływu świeżego powietrza - średnica zewnętrzna	100 mm
Homologacja	Palenie okresowe**

* Przy pionowym ustawieniu można stosować polana o maksymalnej długości 35 cm.

** Palenie okresowe oznacza codzienną eksploatację pieca na drewno. Innymi słowy, ogień musi wypalić się do żaru przed ponownym dołożeniem opału do pieca.

Seria Scan 67 została stworzona i powstała w zgodzie z homologacją tego typu urządzeń określonych w instrukcji montażu i obsługi dołączonej do niniejszego pieca.

Deklaracja Właściwości Użytkowych jest dostępna na stronie www.scan-stoves.com

Przeprowadzony test urządzenia zgodny z normą EN 13240	
Emisja CO w 13% O ₂	0,055 %
Emisja CO w 13% O ₂	687 mg/m ³
Pył w 13% O ₂	30 mg/m ³
NO _x w 13% O ₂	99 mg/m ³
Sprawność	76 %
Wskaźnik efektywności energetycznej	100
Klasa efektywności energetycznej	A
Moc znamionowa	5 kW
Temperatura spalin według normy EN 13240	287 °C
Temperatura gazów spalinowych	344 °C
Przepływ spalin	5,9 g/sek
Podciśnienie według normy EN 13240	11 Pa
Zalecana wartość podciśnienia w krótcu	18 Pa
Wymagana ilość powietrza do spalania	18 m ³ /h
Opał	Drewno
Zużycie opału	1,8 kg/h
Ilość opału	1,4 kg
Maksymalna ilość opału	2,0 kg

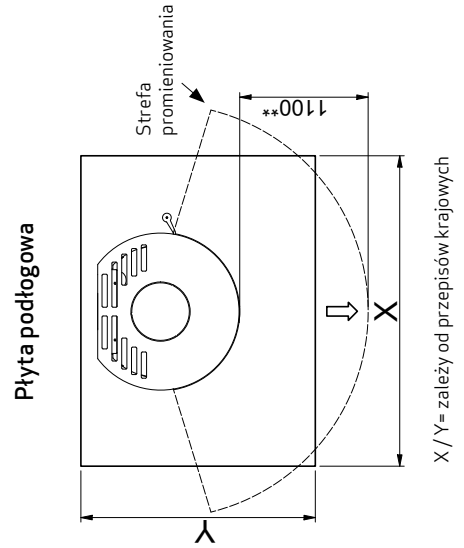
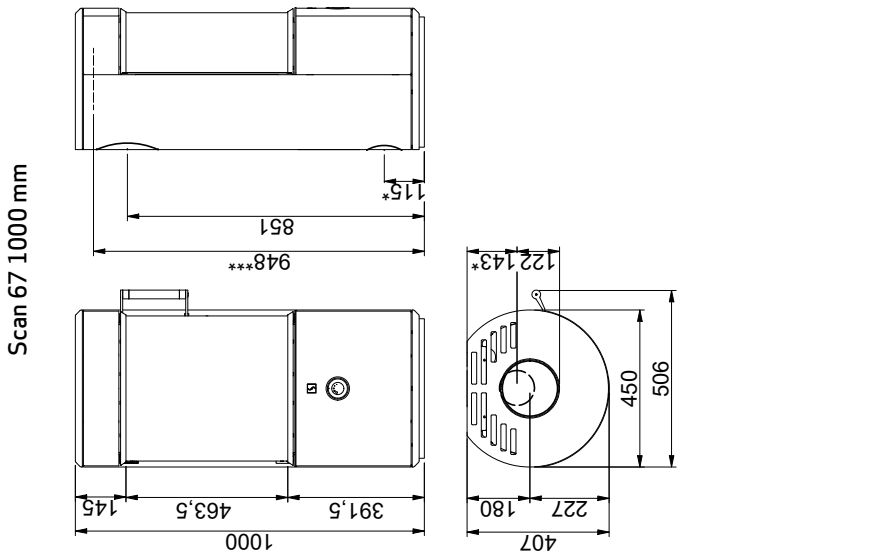
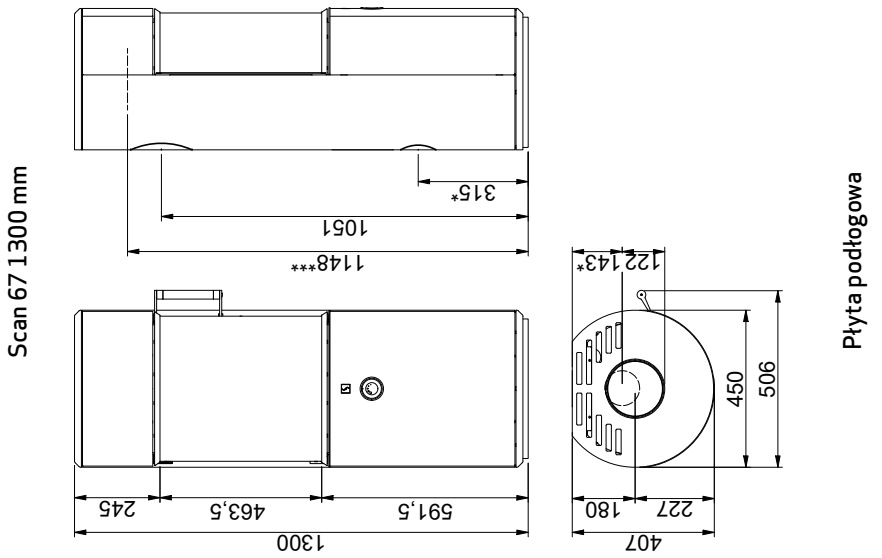
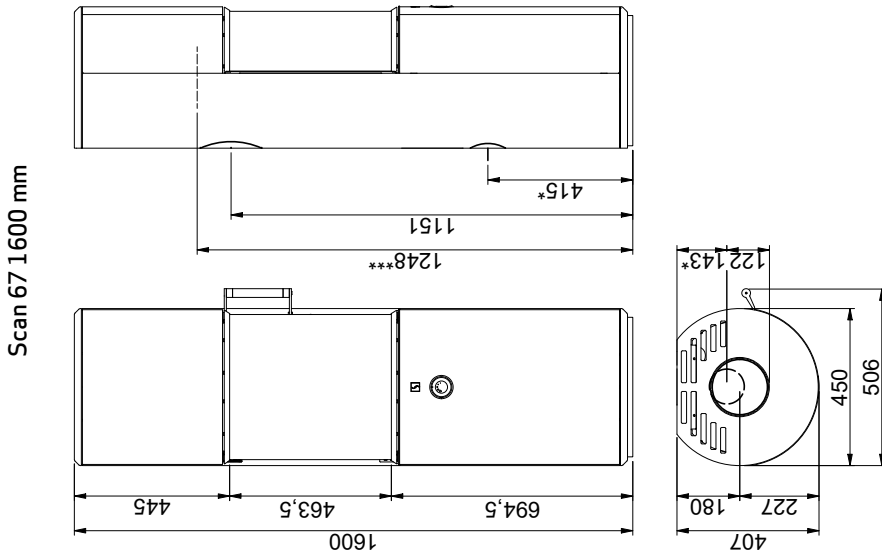

 Materiał palny

- Wszystkie odległości zostały wyrażone w mm.
- Wszystkie podane odległości stanowią wartości minimalne
- * Dopływ świeżego powietrza Ø 100 mm
- ** Minimalna odległość od mebli/materiałów palnych
- *** Odległość do początku króćca dymowego przy górnym podłączeniu

Sufit z materiałów palnych
(Scan 67 1600 mm)

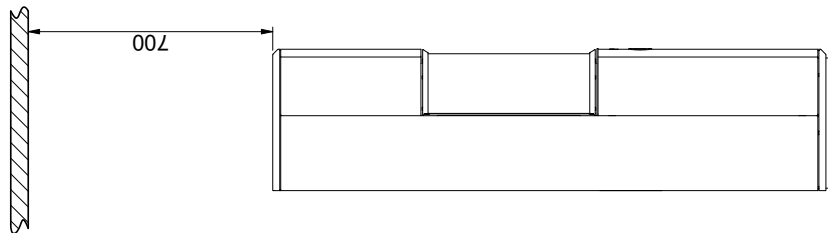

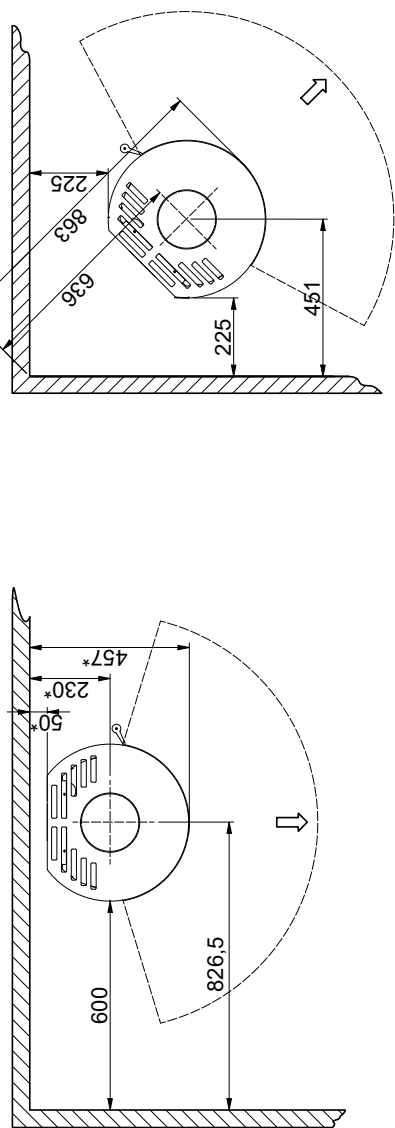

Minimalna odległość do materiałów palnych

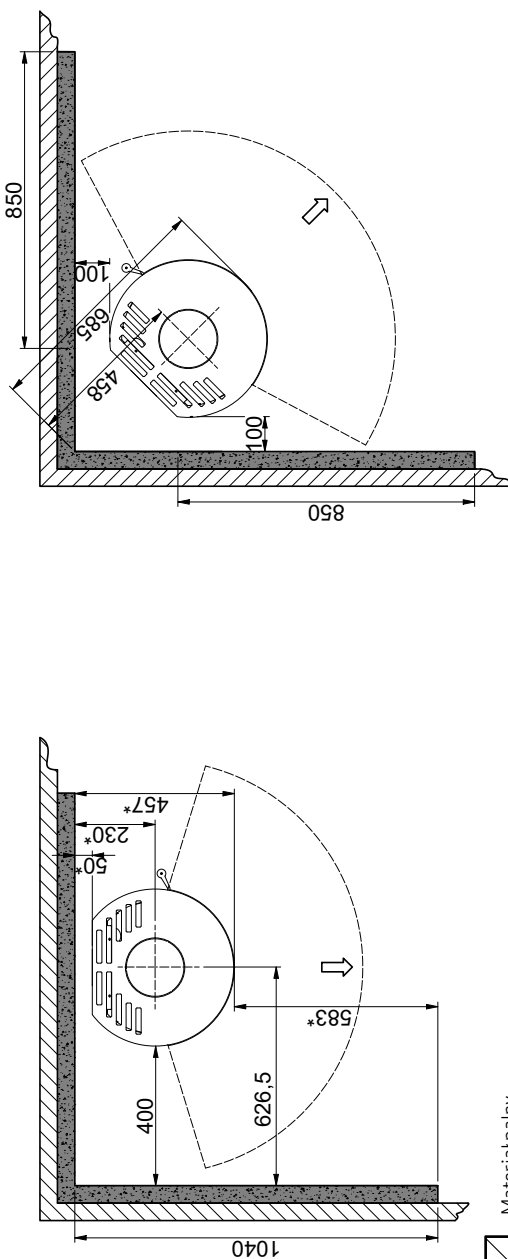

Minimalna odległość do materiałów palnych zabezpieczonych ścianą ogniową



-  Materiał palny
-  Ściana ogniowa, np. 50 mm płyta ogniowa Jotul, 110 mm cegły lub innego materiału o podobnych właściwościach ognioodpornych i izolacyjnych

Wszystkie odległości zostały wyrażone w mm
Wszystkie podane odległości stanowią wartości minimalne
* Częściowo zaizolowany komin / izolowane rury dymowe prowadzone bezpośrednio do pieca
(Należy przestrzegać wymagań dotyczących odległości bezpieczeństwa dla kominów i przewodów dymowych)

TABLICZKA ZNAMIONOWA

Wszystkie urządzenia firmy SCAN opalane drewnem są zaopatrzone w tabliczkę znamionową, która określa zatwierdzone standardy i położenie urządzenia względem materiałów palnych.

Niniejsza tabliczka znajduje się na tylnej ścianie pieca.

Tabliczka znamionowa

Product: Scan 67		CE 23	
Freestanding room heater fired by solid fuel		DoP: 90067600	
Standard: EN 13240:2001/A2:2004:AC:2007			
Minimum distance to adjacent combustible materials: Side: 600 mm - Back: 50 mm - Front: 1100 mm			
Emission of CO in combustion products (13% O ₂)	:	687 mg/Nm ³	
Emission of NOx in combustion products (13% O ₂)	:	99 mg/Nm ³	
Emission of OGC in combustion products (13% O ₂)	:	38 mg/Nm ³	
Emission of PM in combustion products (13% O ₂)	:	30 mg/Nm ³	
Flue gas temperature	:	287 °C	
Nominal heat output	:	5 kW	
Efficiency	:	76 %	
Fuel type	:	Wood	
Operation type	:	Intermittent	
Reaction to fire	:	A1	
The appliance can be used in a shared flue Approved by: DTI, NB.no 1235			
Follow user's instructions. Use only recommended fuels. Montage- und Bedienungsanleitung beachten. Verwenden Sie nur empfohlenen Brennstoffen. Respectez les consignes d'utilisation. Utilisez uniquement les combustibles recommandés.			
Manufacturer: Scan A/S - DK 5492 Vissenbjerg			
12062785 90067650			
Country	Classification	Standard	Approved by
EUR	Intermittent	EN 13240	DTI, NB.no 1235
NORWAY	Klasse 2	NS 3058	DTI, NB.no 1235
AUSTRIA		15a B-VG	DTI, NB.no 1235
GERMANY	Stufe 2	1. BImSchV	DTI, NB.no 1235
Lot no: 000000 2023		Pin: 000	

Numer seryjny urządzenia



Tabliczka znamionowa

Numer seryjny urządzenia

NUMER SERYJNY URZĄDZENIA

Wszystkie urządzenia firmy Scan zostały zaopatrzone w numer seryjny urządzenia. Zalecamy przepisanie tego numeru na ostatnią stronę niniejszej instrukcji, gdyż numer ten będzie wymagany przy każdym kontakcie z Państwa Przedstawicielem firmy Scan A/S.

Numer seryjny urządzenia znajduje się na tabliczce znamionowej umieszczonej na tylnej ścianie pieca.

MONTAŻ



UWAGA!

Zanim przystąpisz do instalacji pieca, upewnij się, że jest to model jest przystosowany do podłączenia z wentylowanym kominem. Patrz strona 11.

NARZĘDZIA WYMAGANE DO MONTAŻU PIECA

- Poziomica
- Szczypce tnące
- Klucz kombi 8 mm
- 3 klucze imbusowe (2,5 mm, 4 mm & 5 mm)

LUŻNE CZĘŚCI

W komorze spalania znajdują się następujące luźne części:

- Rękawica
- Uszczelka króćca dymowego
- Pierścionek osłona ozdobny
- Przewód USB-C do ładowarki Zensoric (elektroniczny regulator spalania)
- Króciec dymowy 148 mm
- Osłona ozdobny górnej płyty
- 2 szt. śrub M5x10 mm do przymocowania pierścienia
- Etykieta energetyczna

WYPOSAŻENIE DODATKOWE

- Mała szklana płyta podłogowa
- Duża szklana płyta podłogowa
- **Scan 67 1300 mm:** System akumulacji ciepła (2 elementów o łącznej wadze ok. 21 kg)
- **Scan 67 1600 mm:** System akumulacji ciepła (5 elementów o łącznej wadze ok. 52,5 kg)
- Klamka - 7 różnych

USUWANIE OPAKOWANIA

Państwa piec Scan jest dostarczany w następującym opakowaniu:

Drewniane opakowanie	Drewniane opakowanie może być ponownie użyte lub oddane do spalania. Opakowanie może być poddane recyklingowi
Pianka	Może być poddane recyklingowi bądź wyrzucone na śmieci
Worki foliowe	Mogą być poddane recyklingowi bądź wyrzucone na śmieci
Stretch / folia z tworzywa	Może być poddane recyklingowi bądź wyrzucone na śmieci

DOPROWADZENIE POWIETRZA Z ZEWNĄTRZ BUDYNKU

W prawidłowo izolowanym domu, powietrze zużyte przez piec w procesie spalania musi ulegać wymianie. Odnosi się to w szczególności do domów z wentylacją mechaniczną. Istnieje wiele sposobów, aby upewnić się, że taka wymiana powietrza ma miejsce. Najważniejszym elementem jest zapewnienie dopływu świeżego powietrza do pomieszczenia, w którym znajduje się piec. Zawór na przewodzie doprowadzającym świeże powietrze powinien znajdować się możliwie blisko ściany zewnętrznej, tak aby była możliwość zamknięcia go, gdy piec nie jest używany.

Przy podłączaniu dopływu świeżego powietrza należy bezwzględnie zastosować się do krajowych i lokalnych przepisów budowlanych.

SYSTEM ZAMKNIĘTEGO SPALANIA

Należy zastosować zamknięty system spalania dla pieca opalanego drewnem w przypadku nowego budownictwa i szczelnego domu. Podłączenie zewnętrznego dopływu powietrza do spalania wykonuje się przy pomocy rury wentylacyjnej przechodzącej przez ścianę lub podłogę.

Zalecamy zainstalowanie zaworu na tej rurze, aby uniknąć kondensacji w piecu i systemie rur, gdy piec nie jest używany. Zaletą może być również zaizolowanie rury wentylacyjnej doprowadzającej powietrze z zewnątrz.

Minimalna średnica rury wentylacyjnej powinna wynosić $\varnothing 100$ mm, a maksymalna długość 6 m z zamontowanym jednym kolankiem z maksymalnie 1 zgięciami. Zalecamy rury PCV lub stalowe gładkie.

UWAGA! W przypadku, gdy urządzenie posiada podłączony dopływ świeżego powietrza lub system zamkniętego spalania, zawór na rurze wentylacyjnej musi być otwarty podczas eksploatacji urządzenia.

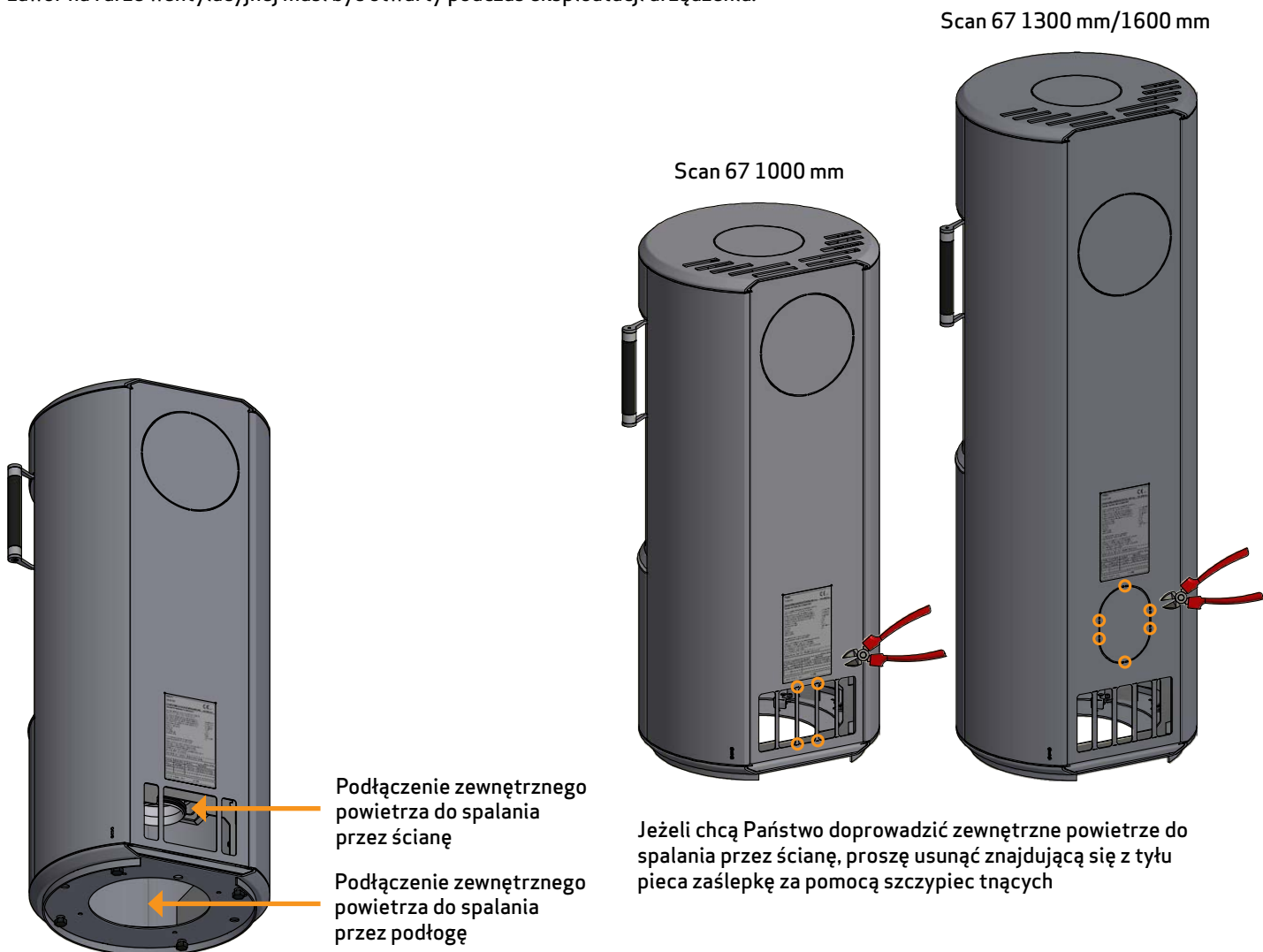

PODŁĄCZENIE DO KOMINA JUŻ ISTNIEJĄCEGO LUB KOMINA PREFABRYKOWANEGO

Jeśli planowane jest podłączenie pieca do istniejącego już komina, należy skontaktować się z autoryzowanym przedstawicielem firmy Scan bądź lokalnym kominiarzem, aby dowiedzieć się jak wykonać podłączenie. Ci specjaliści powinni też poinformować Państwa, gdy kanał dymowy wymaga odnowienia lub renowacji.

- W przypadku podłączania pieca do prefabrykowanego komina, należy zastosować się do instrukcji i wskazówek producenta odnośnie przyłączenia do danego typu komina

POŁĄCZENIE MIĘDZY PIECEM, A KOMINEM STALOWYM

Państwa sprzedawca firmy Scan bądź lokalny kominiarz powinien doradzić na temat wyboru marki i typu komina stalowego. Uzyskanie specjalistycznej porady w tym zakresie zapewni prawidłowe dobranie komina do typu i rodzaju zakupionego przez Państwa pieca.

WYMAGANE PARAMETRY KOMINA

Komin musi być oznaczenie T400 oraz G dla testu sadzy. Zalecamy średnicę min. 148 mm i długość min. 4 m.

Jeżeli piec jest podłączany kolankiem, należy użyć wygiętego, gładkiego kolanka magdeburgskiego, aby poprawić parametry ciągu.

Jeżeli piec jest podłączany za pomocą kolanka segmentowego, wyczystka powinna znajdować się na odcinku pionowym, tak by można było przez nią czyścić również odcinek poziomy.

Jeżeli przewód dymowy jest wyposażony w wentylator kominowy, musi istnieć możliwość dostosowania go do odpowiedniego ciągu.

Należy przestrzegać wymagań dotyczących odległości bezpieczeństwa dla kominów i przewodów dymowych.

- Wybór niewłaściwej długości lub średnicy kominu może wpływać na pogorszenie funkcjonalności
- Zawsze dokładnie przestrzegaj instrukcji dostawcy kominu



KOMPATYBILNOŚĆ Z KOMINEM O ZRÓWNOWAŻONYM CIĄGU

Poniżej możesz zobaczyć 2 różne wersje produktu. Określ, czy silnik jest widoczny, czy nie. Jeśli silnik jest widoczny, produkt jest kompatybilny z kominem o zrównoważonym ciągu. Jeśli nie widać silnika, oznacza to, że nie jest on kompatybilny z kominem zrównoważonym.

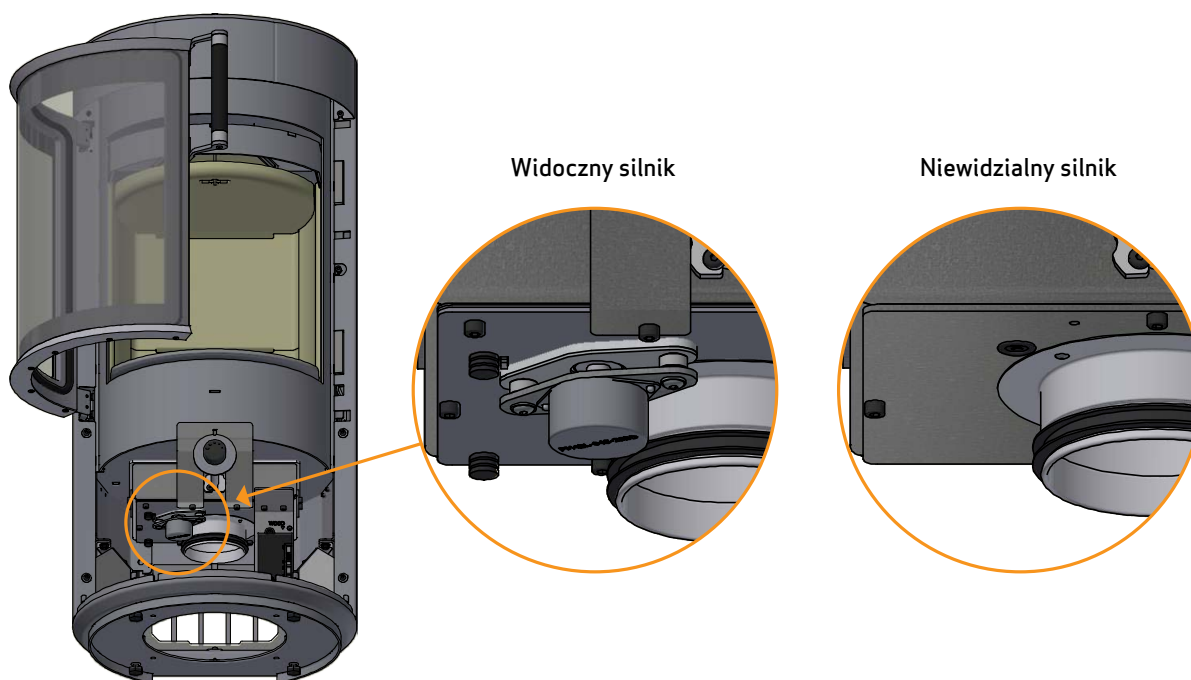

ODLEGŁOŚĆ OD MEBLI

Odległość pieca względem mebli: 1100 mm.

Należy jednak upewnić się, czy przy zachowaniu powyższej minimalnej odległości, meble jak również inne sprzęty nie ulegają nadmiernemu nagrzewaniu spowodowanym zbyt małą odległością od pieca.

BEZPIECZNA ODLEGŁOŚĆ

Wszelkie wartości określone w prawie unijnym, krajowym i lokalnym odpowiadające bezpiecznym odległościom od pieca opalanego drewnem należy bezwzględnie zachować.

Piec należy ustawić tak, aby możliwe było czyszczenie samego pieca, rur dymowych, którymi piec jest podłączony oraz przewodu dymowego i kominu.

USUWANIE OPAKOWANIA

Przed rozpoczęciem montażu należy sprawdzić czy piec nie został uszkodzony podczas transportu. Modele z serii Scan 67 dostarczane są na drewnianych paletach, do których są stabilnie przykręcone wkrętami i śrubami.

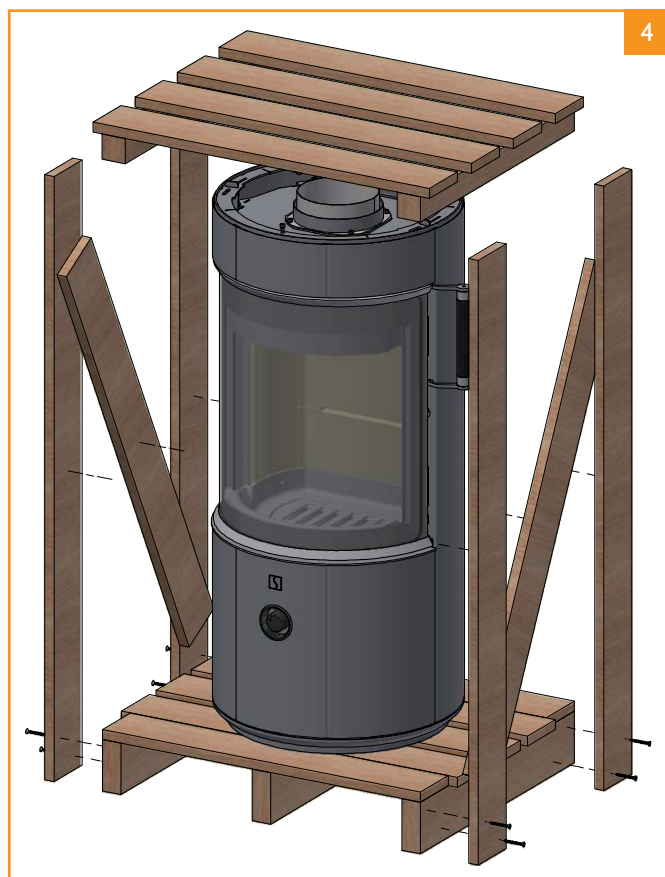
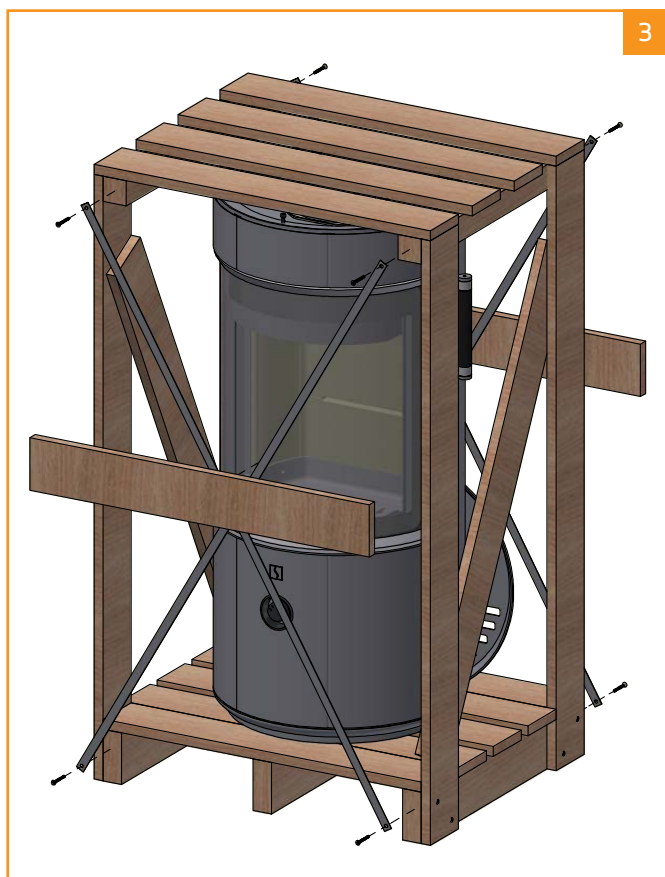
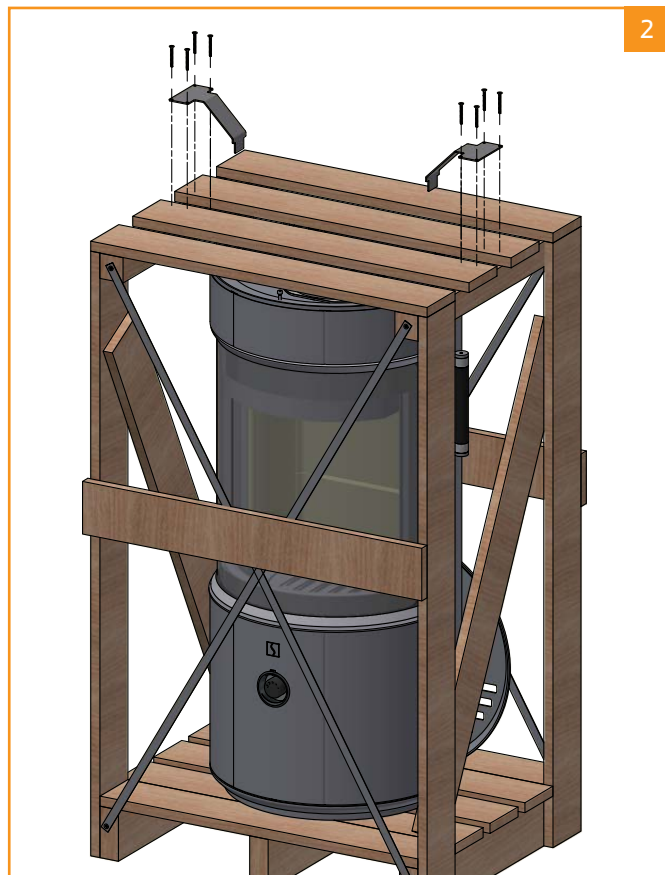
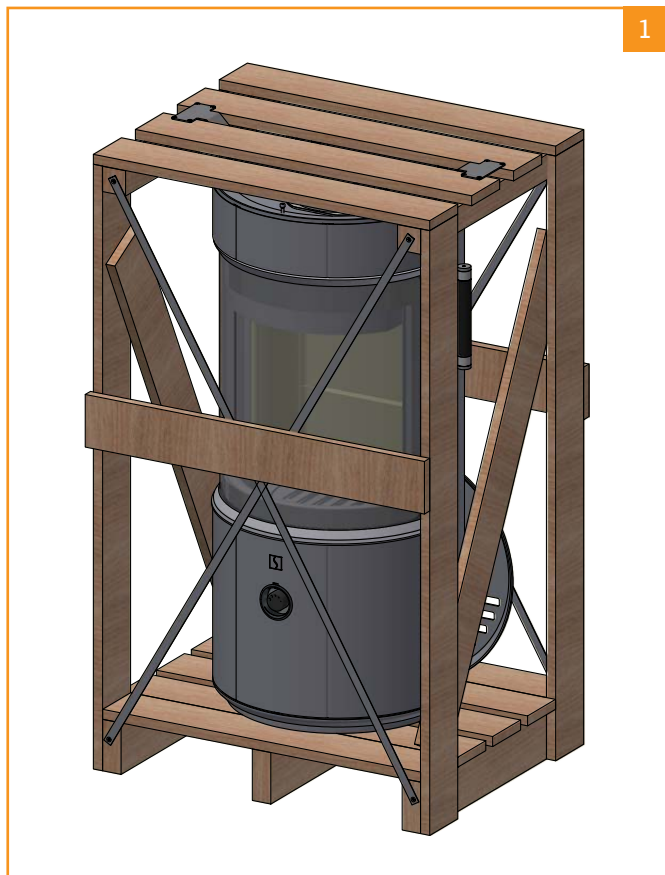

Kontynuuj na następnej stronie

Otwórz drzwi i zdejmij osłonę górną dolnego panela frontowego

5

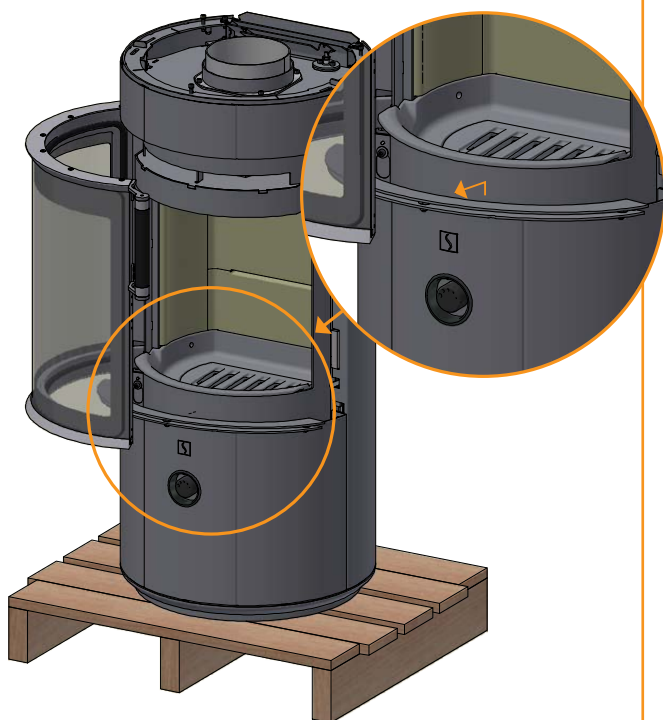

Zdemontuj dolny panel frontowy, zwróć uwagę na przewód od diody LED.

6

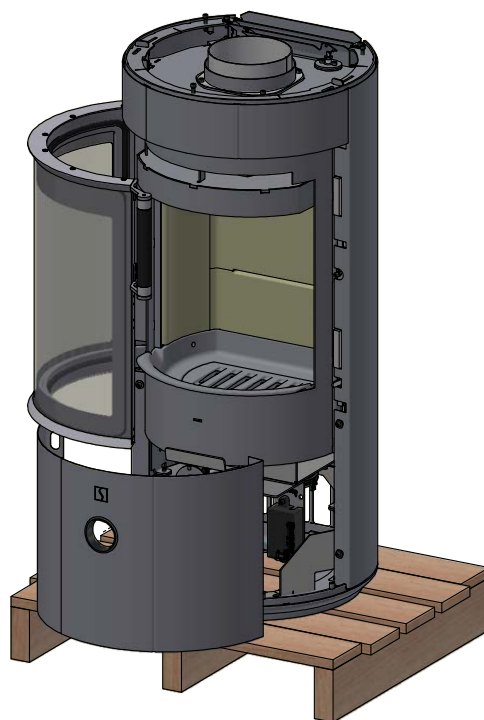

Wykręć 4 śruby mocujące piec do palety

7

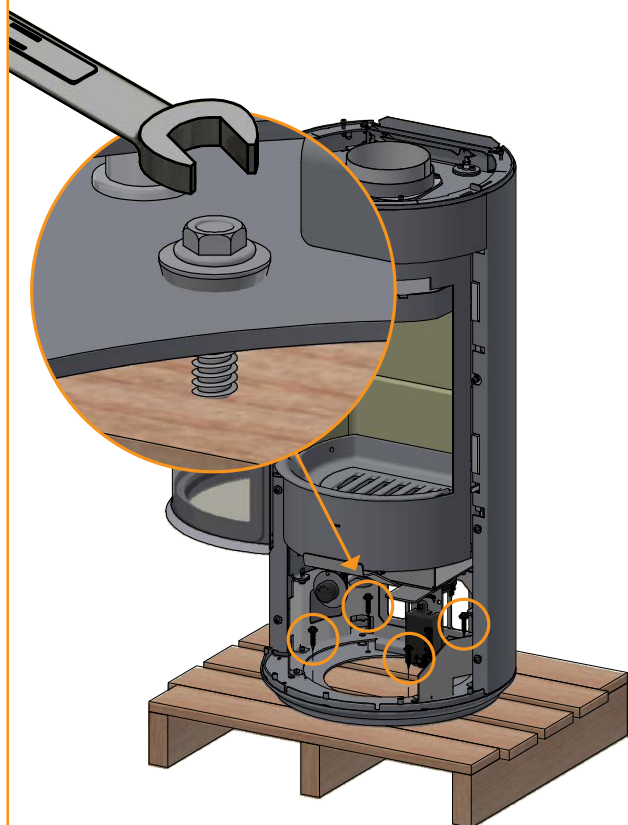

Dioda LED jest umieszczona od wewnętrznej strony panela. Musi być zamontowana w swoim miejscu przed montażem frontowego panela dolnego na piecu. Wciśnij diodę LED w gniazdo, aż do charakterystycznego kliknięcia

8

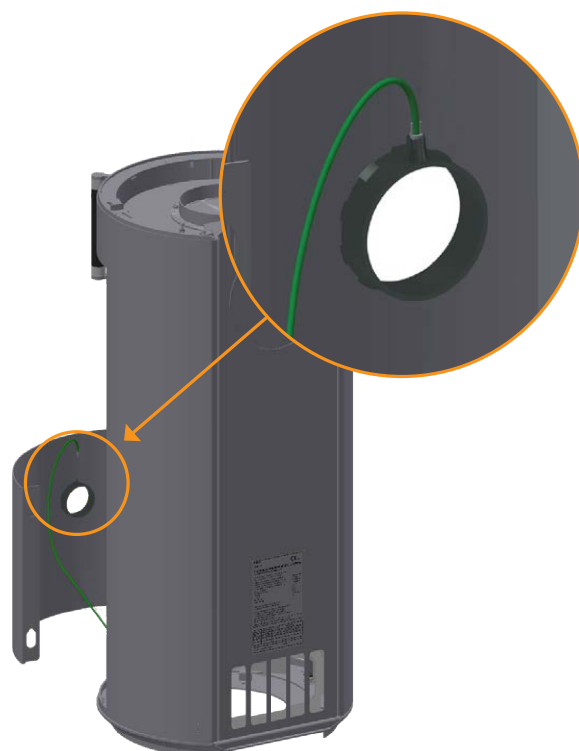

USUWANIE ZABEZPIECZENIA TRANSPORTOWEGO

Należy zwrócić uwagę na to, że płyty dopalające są wykonane z porowatego materiału ceramicznego i mogą pęknąć. W trakcie pracy należy zachować ostrożność.

1 Unieś dolną płytę dopalającą, wyciągnij zabezpieczenie transportowe i przetyczkę

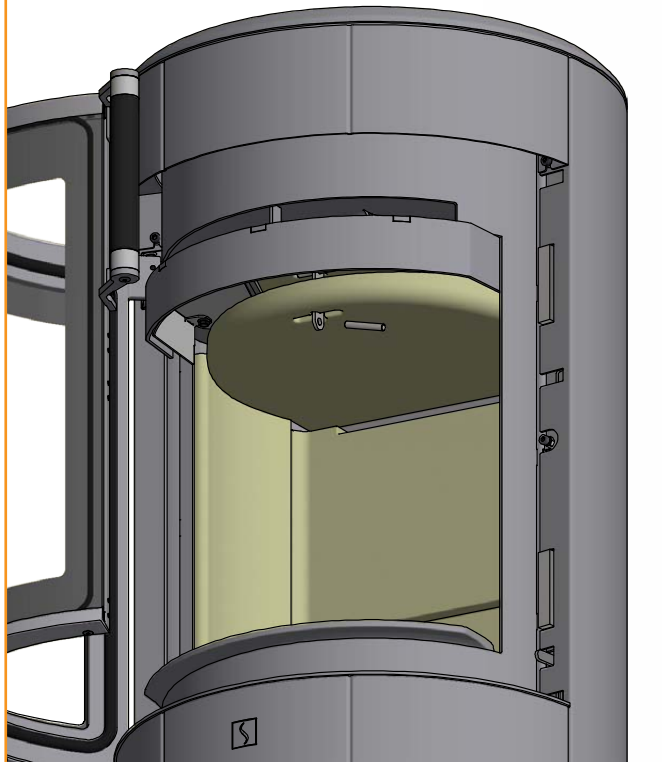

3 Unieś górną płytę dopalającą i wyciągnij zabezpieczenie transportowe

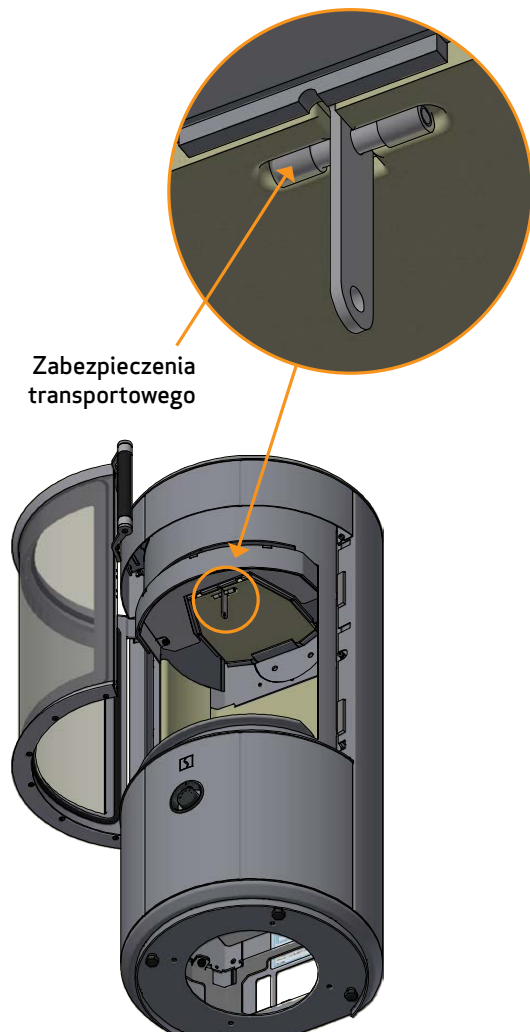

2 Obróć tę płytę o 90°, a następnie opuść i wyjmij ją z komory spalania

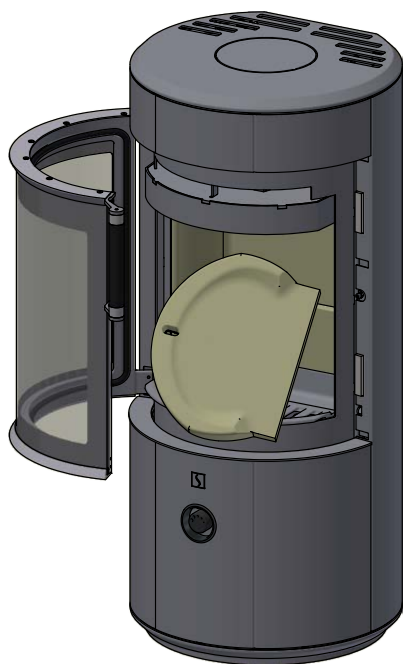

4 Zamontuj górną płytę dopalającą przy pomocy przetyczki, a następnie dolną płytę dopalającą

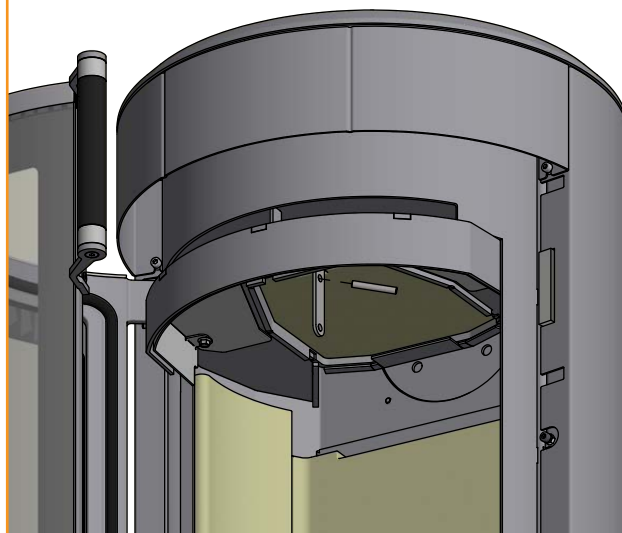

USTAWIENIA ELEKTRONICZNEGO REGULATORA SPALANIA

Elektroniczny regulator spalania w Scan 67 może pracować w jednym z trzech ustawień:

- 1 - Odpowiednie do drewna iglastego, m.in. jodła, sosna, topola, wierzba
- 2 - Odpowiednie do palenia twardszych gatunków drewna, np. brzoza, klon lub mieszane drewno liściaste
- 3 - Odpowiednie do twardego drewna, np. buk, jesion, dąb

Piec dostarczany jest w ustawieniu 2, które odpowiada potrzebom większości użytkowników.

Jeśli chcesz zmienić ustawienie, obróć pokrętkę sterowania spalaniem:

- 1 - Obróć w kierunku przeciwnym do ruchu wskazówek zegara - 1 białe mignięcie
- 2 - Ustaw w pozycji środkowej - 2 białe mignięcia
- 3 - Obróć zgodnie z ruchem wskazówek zegara - 3 białe mignięcia

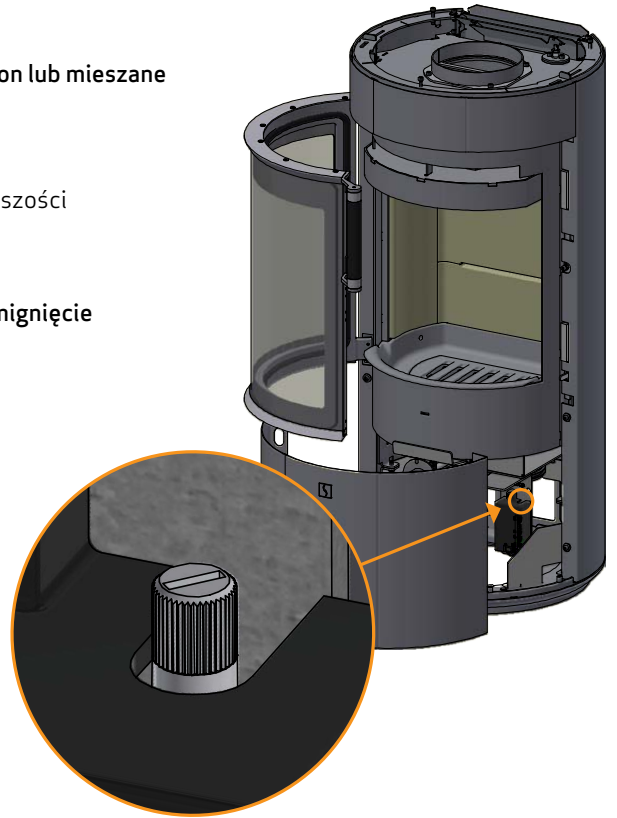

ŁADOWANIE ELEKTRONICZNEGO REGULATORA SPALANIA

Przed rozpaleniem w piecu elektroniczny regulator spalania - Zensoric musi być naładowany poprzez podłączenie dostarczonej ładowarki 5V USB-C do pieca. Gniazdo USB-C znajduje się po prawej stronie, tuż nad podłogą.

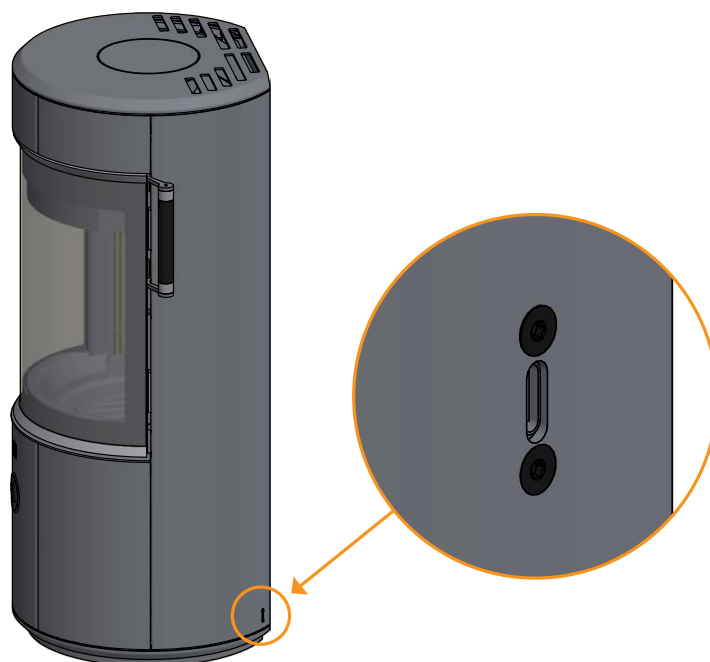

REGULACJA WYSOKOŚCI PIECA

W ścianie dennej pieca Scan 67, pod paleniskiem, znajdują się cztery śruby regulacyjne. Proszę użyć tych śrub regulacyjnych, aby wypoziomować piec.

UWAGA: Bardzo ważne jest, aby piec był wypoziomowany, aby drzwiczki mogły działać optymalnie. Po zainstalowaniu pieca opalanego drewnem nie można regulować!

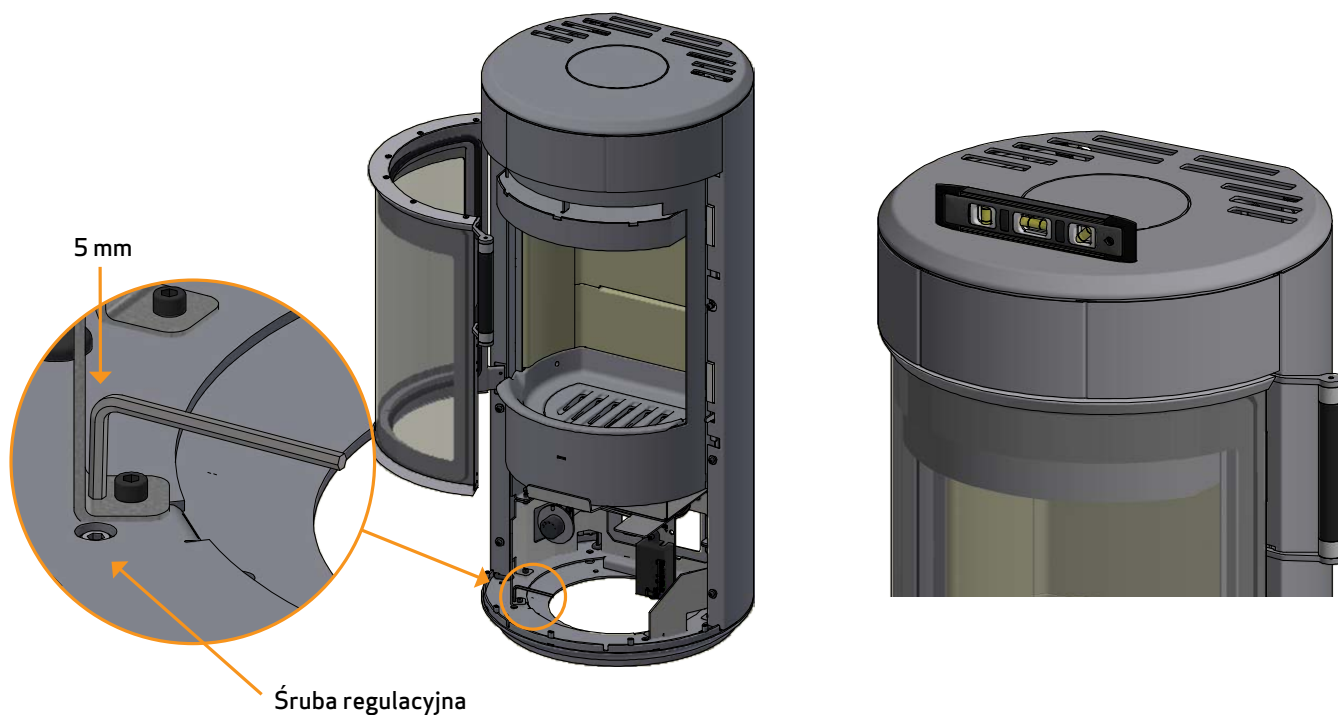

ZAMYKANIE DRZWI

UWAGA: Bardzo ważne jest, aby drzwiczki pieca zamykały się szczelnie, aby zapobiec osadzeniu się sadzy na szybie.

Piec należy rozpalić kilka razy, zanim uszczelka drzwi się „dopasuje”. Dlatego należy popchnąć drzwi za klamkę tak, aby zamknęły się prawidłowo.

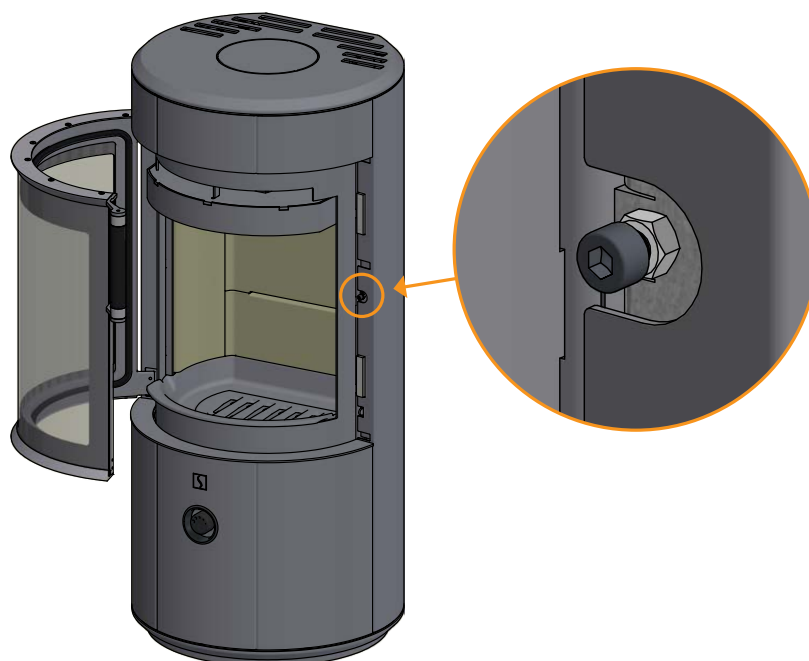

MECHANIZM SAMOZAMYKAJĄCY

Piec dostarczany jest z mechanizmem samozamykającym.

Aby zdemontować mechanizm samozamykający zwolnij napięcie sprężyny. W tym celu kluczem imbusowym 2,5 mm przekręć śrubę w kierunku zgodnym z ruchem wskazówek zegara.

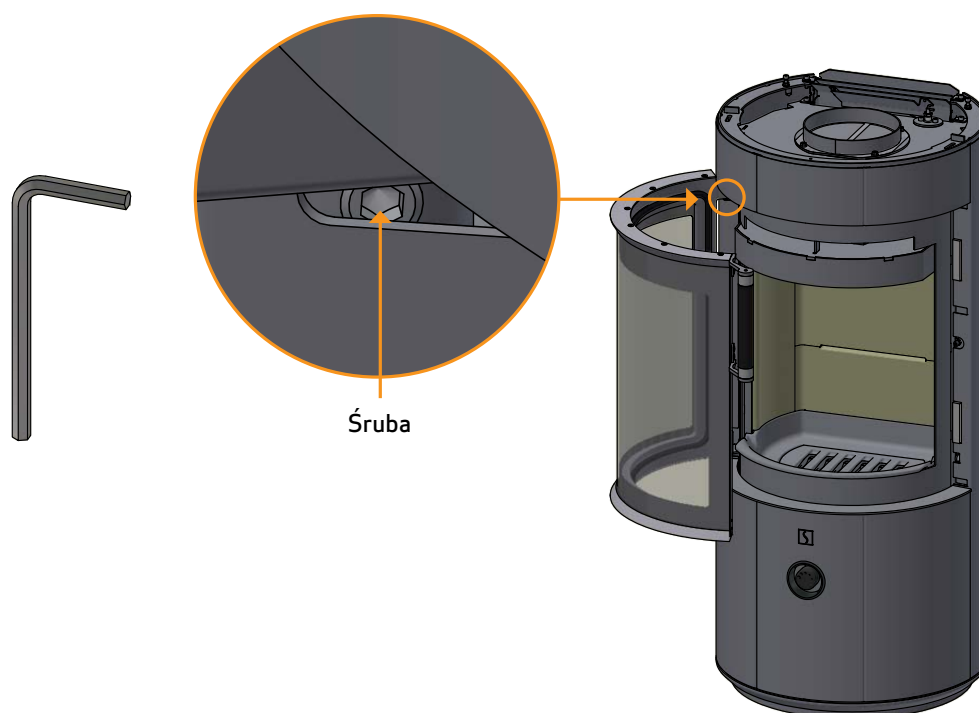

MONTAŻ KRÓĆCA DYMOWEGO W WYLOCIE TYLNYM

Piec jest fabrycznie dostosowany do podłączenia górnego (dla rury wewnętrznej).

Proszę odkręcić króciec dymowy od pieca i zdjąć go

1

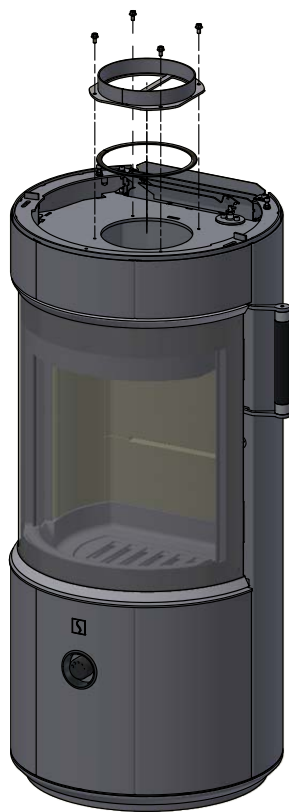

Odkręć zaślepkę wyjścia dymowego.

3

Część ta będzie ponownie użyta w następnych etapach instalacji jako uszczelka i zaślepka na górnym wyjściu dymowym

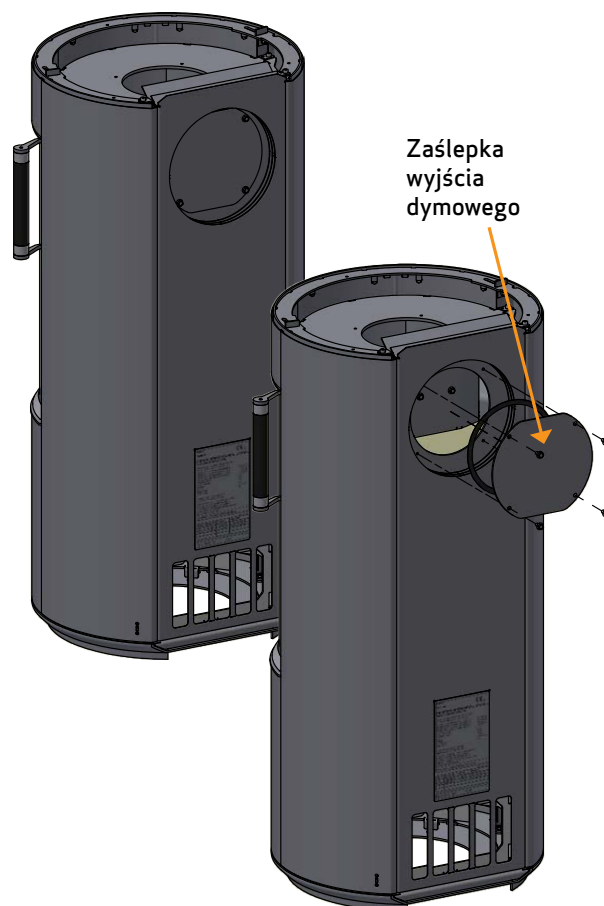

Wytnij zaślepkę tylnego wyjścia dymowego, w kilku miejscach mocowania, przy pomocy szczypiec tnących

2

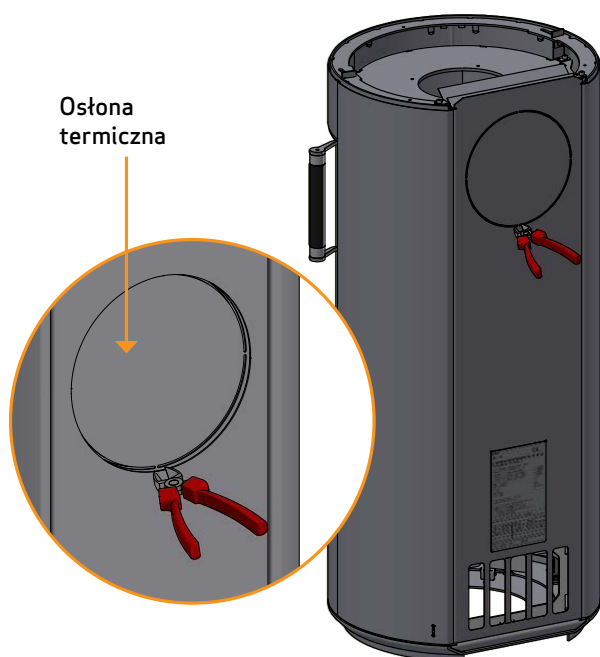

Kontynuuj na następnej stronie

MONTAŻ KRÓĆCA DYMOWEGO W WYLOCIE TYLNYM

Zamontuj ceramiczną uszczelkę na króćcu

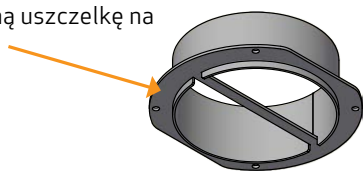

4

Przykręć króciec dymowy do pieca za pomocą czterech śrub

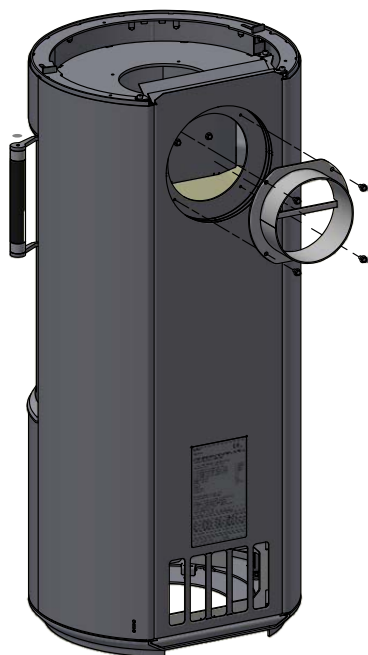

5

Dopasuj wzajemne położenie zaślepki oraz uszczelki i przykręć zaślepkę czterema śrubami.

Umieścić ścianę górną na miejscu

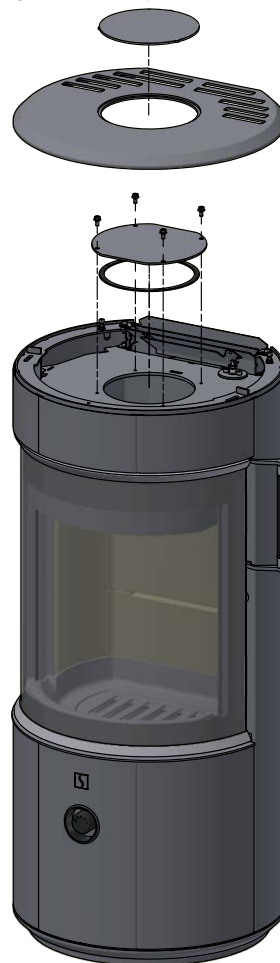

6

KLAMKA (WYPOSAŻENIE DODATKOWE)

Piec jest wyposażony standardowo w krótką, wykonaną z drewna dębowego klamkę barwioną na czarno, ale można również wybrać, jako akcesorium, wersję dłuższą lub w poniższych kolorach.



Black (Dąb)

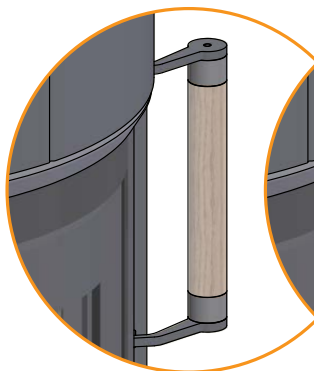

Pure natural (Dąb)

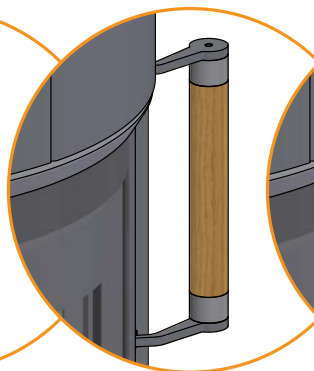

Golden (Dąb)

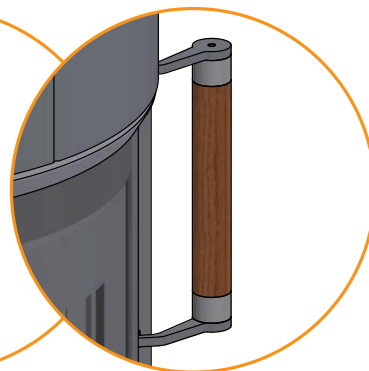

Mocca (Dąb)

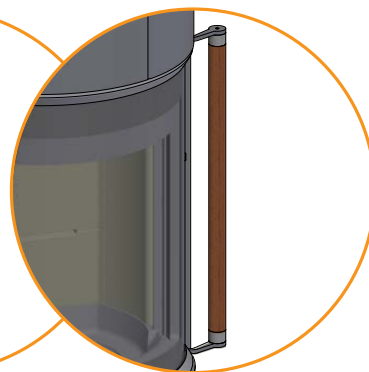
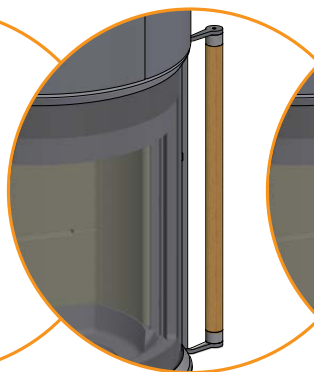
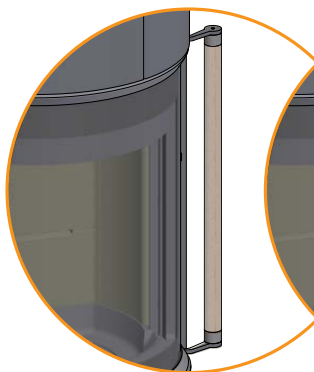

SYSTEM AKUMULACJI CIEPŁA (WYPOSAŻENIE DODATKOWE)

System akumulacji ciepła jest dostępny dla:

Scan 67 1300 mm. (2 elementy o łącznej wadze ok. 21 kg)

Scan 67 1600 mm. (5 elementów o łącznej wadze ok. 52,5 kg)

Masa akumulacyjna dla modelu pieca Scan 67 została wykonana ze specjalnego materiału, który posiada dużą wydajność grzewczą. Pierścienie masy akumulacyjnej rozgrzewają się podczas cyklu palenia i oddają zakumulowane ciepło po zakończeniu palenia. Oznacza to, że piec pozostaje ciepły jeszcze przez długi czas po zakończeniu palenia.

Masa akumulacyjna

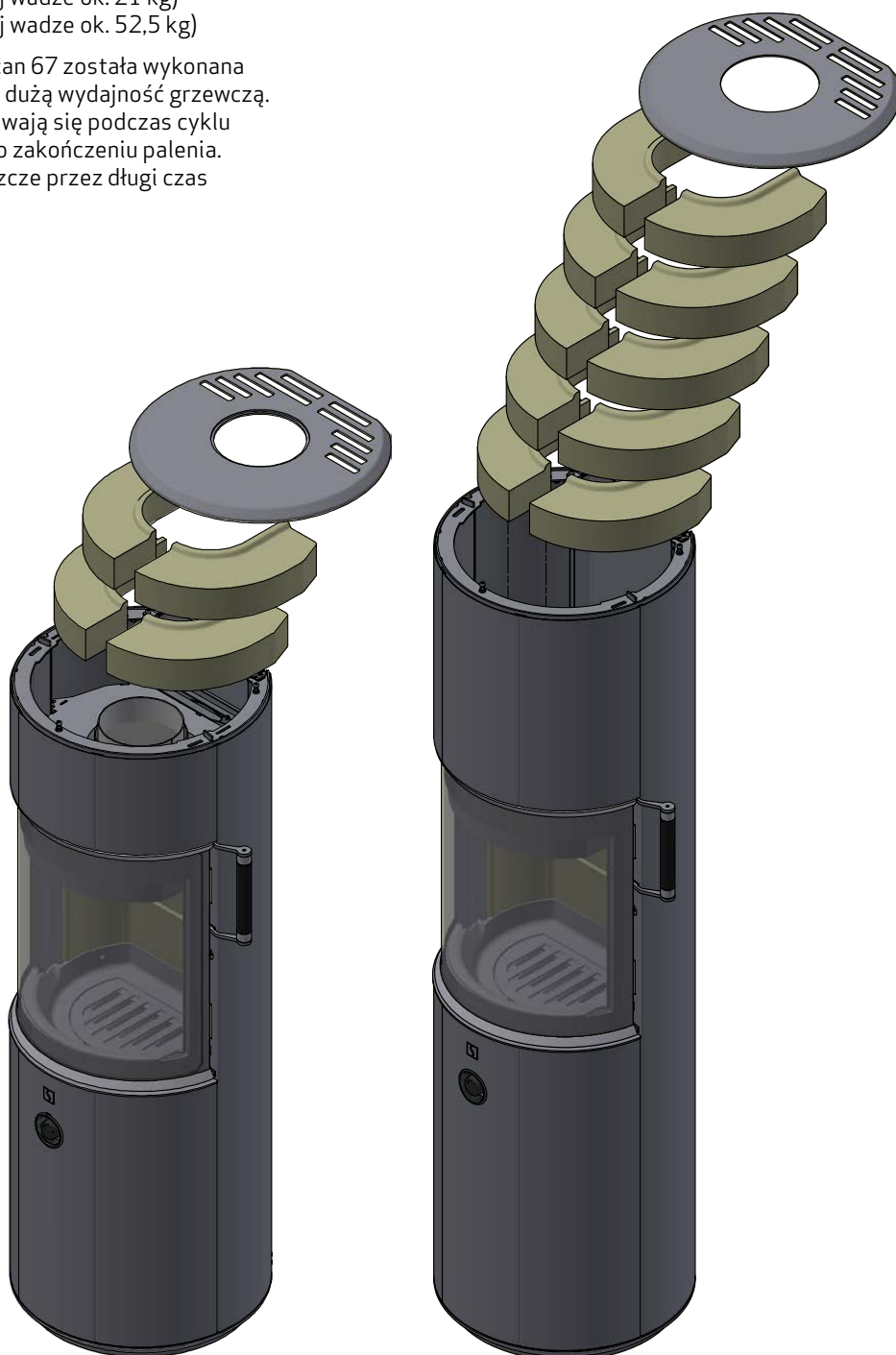
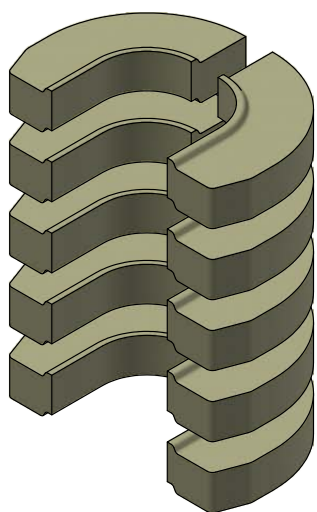

NOŚNOŚĆ PODŁOŻA POD PIECEM

Wszystkie urządzenia z oferty firmy Scan są przewidziane do montażu jako nieznacznie obciążające podłogę i w większości przypadków nie ma potrzeby wzmacniania podłogi, co oznacza, że normalna podłoga jest wystarczająco wytrzymała, aby unieść ciężar pieca.

Należy jednak pamiętać, że podłoga będzie obciążona masą pieca i komina. W przypadku wątpliwości dotyczących nośności podłogi należy skonsultować się z ekspertem budowlanym.

PŁYTA PODŁOGOWA (WYPOSAŻENIE DODATKOWE)

Jeżeli piec ma być postawiony na podłodze wykonanej z materiałów palnych, należy przestrzegać krajowych i lokalnych przepisów budowlanych dotyczących zabezpieczenia podłogi pod i przed piecem.

Lokalni dystrybutorzy Scan mogą udzielić Państwu informacji na temat przepisów dotyczących materiałów palnych w pobliżu pieca.

Zadaniem płyty podłogowej jest ochrona podłogi wykonanej z materiałów palnych przed ewentualnym żarem. Płyta podłogowa może być wykonana ze stali lub szkła, przy czym piec można również postawić na płytkach ceramicznych, kamieniu naturalnym lub podobnych materiałach.

Piec Scan 67 ma zintegrowaną ścianę dolną, która sprawia, że piec może stać bez dodatkowej ochrony pod piecem, bezpośrednio na podłodze wykonanej z materiału palnego, a wystarczającym zabezpieczeniem jest płyta podłogowa przed piecem.

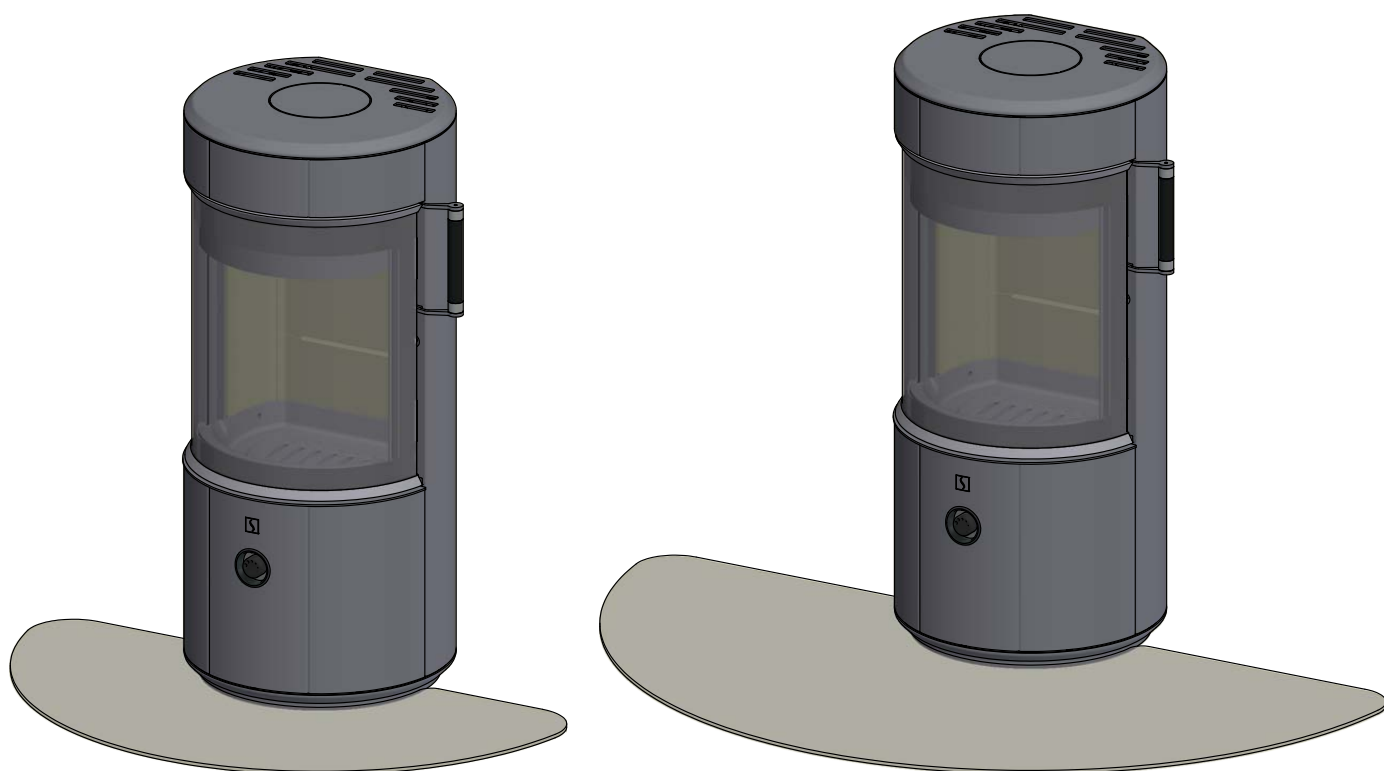

**Mała płyta podłogowa
wykonana ze szkła
(Nadaje się do umieszczenia w rogu)**

**Duża płyta podłogowa
wykonana ze szkła**

INSTRUKCJA UŻYTKOWANIA

TECHNOLOGIA CZYSTEGO SPALANIA (CB)

Zakupiony przez Państwa piec został wyposażony w technologię czystego spalania (CB). Aby zapewnić optymalne spalanie gazów uwalnianych w procesie spalania, powietrze jest prowadzone przez specjalnie zaprojektowany system kanałów. Wstępnie podgrzane powietrze doprowadzane jest do komory spalania przez niewielkie otwory znajdujące się pod płytą dopalającą, gdzie następuje dopalenie niespalonych gazów. Natężenie przepływu powietrza w systemie CB zależy od prędkości spalania i nie może być regulowane.

AUTOMATYCZNE STEROWANIE POWIETRZEM

Piec wyposażony jest w elektroniczny regulator spalania - Zensoric, który automatycznie reguluje ilość powietrza dostarczaną do komory spalania i utrzymuje odpowiednią temperaturę. Zensoric ma na celu osiągnięcie możliwie najczystsze spalania, co może być trudne do osiągnięcia przy obsłudze ręcznej.

Zensoric jest zasilany z baterii, która naładowana powinna wystarczyć na cały sezon grzewczy. Zaleca się ładowanie baterii po zakończeniu sezonu grzewczego. Ładowanie odbywa się poprzez podłączenie dostarczonej 5V ładowarki USB-C do gniazda, które znajduje się na dole pieca, po prawej stronie. Nie zaleca się ładowania podczas palenia w piecu.

Podczas otwierania drzwiczek pieca (gdy piec jest zimny), Zensoric pokazuje status - patrz "Przewodnik po sygnałach Zensoric" - strona 24.

RĘCZNE STEROWANIE POWIETRZEM

Oprócz automatycznego sterowania ilością powietrza doprowadzaną do komory spalania, można regulować intensywnością płomieni również za pomocą pokrętki pod drzwiami pieca.

Przy małym ciągu w kominie, należy ustawić pokrętkę regulacji powietrza do spalania w pozycji w pełni otwartej.

Ustawienie przy standardowej ilości opału: 25-75 %

PŁYTY DOPALAJĄCE

Płyty dopalające znajdują się w górnej części komory spalania. Płyty kierują i zatrzymują dym w komorze spalania przez dłuższy czas zanim wydostanie się on przez komin. To obniża temperaturę spalin, ponieważ mają one więcej czasu na rozproszenie ciepła i oddanie go do otoczenia.

Płyty dopalające należy usunąć, aby przeprowadzić proces czyszczenia - patrz "Konserwacja". Ważne - płyty dopalające są wykonane z porowatego materiału ceramicznego, który jest w większym stopniu narażony na pęknięcia. Dlatego też podczas palenia w piecu należy zachować ostrożność. Płyty dopalające mogą ulec zużyciu lub pęknięciu i nie podlegają gwarancji.

Płyty dopalające ulegają naturalnemu zużyciu eksploatacyjnemu i nie są objęte gwarancją.

POPIELNIK

Dostęp do popielnika, znajdującego się pod komorą spalania, jest możliwy po otwarciu szklanych drzwiczek pieca.

- Aby osiągnąć optymalne spalanie, pojemnik popielnika nie może być przepełniony i dlatego należy go opróżnić, gdy jest napełniony w 3/4
- Nie należy opróżniać zawartości popielnika do pojemnika wykonanego z materiałów palnych, gdyż w popiele mogą znajdować się żarzące się niedopałki nawet po zakończeniu cyklu palenia

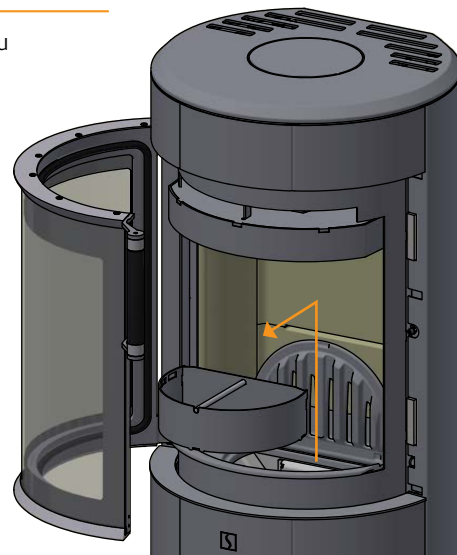

PRZEWODNIK PO SYGNAŁACH ZENSORIC

- 1 zielone mignięcie = test przepustnicy powietrza OK
- 1 zielone mignięcie powtarzane co 8 sekund = sygnał ponownego odpalenia
- 2 niebieskie mignięcia powtarzane co 8 sekund = naładuj baterię
- 1 czerwone mignięcie = usterka przepustnicy powietrza
- 2 czerwone mignięcia = niski poziom baterii, Zensoric wyłącza się
- 3 czerwone mignięcia = usterka czujnika temperatury

Podczas ładowania:

Ciągły czerwony = ładowanie

Dioda gaśnie = w pełni naładowana

Brak migania przy pierwszym otwarciu zimnego pieca = awaria czujnika drzwi

W przypadku błędu - skontaktuj się ze sprzedawcą pieca

ZRESETUJ ZENSORIC

Funkcja resetowania odbywa się poprzez podłączenie dostarczonej z piecem 5V ładowarki USB-C do gniazda z prawej strony pieca.

Po 30 sekundach wyjmij wtyczkę. Następnie otwórz drzwi i Zensoric się zresetuje

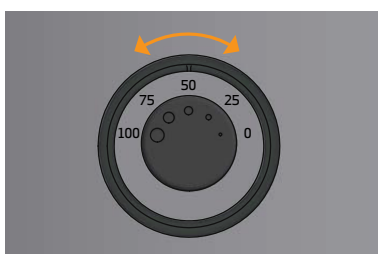

**USTAWIENIA DLA
NORMALNEGO WSADU:
25 - 75 %**

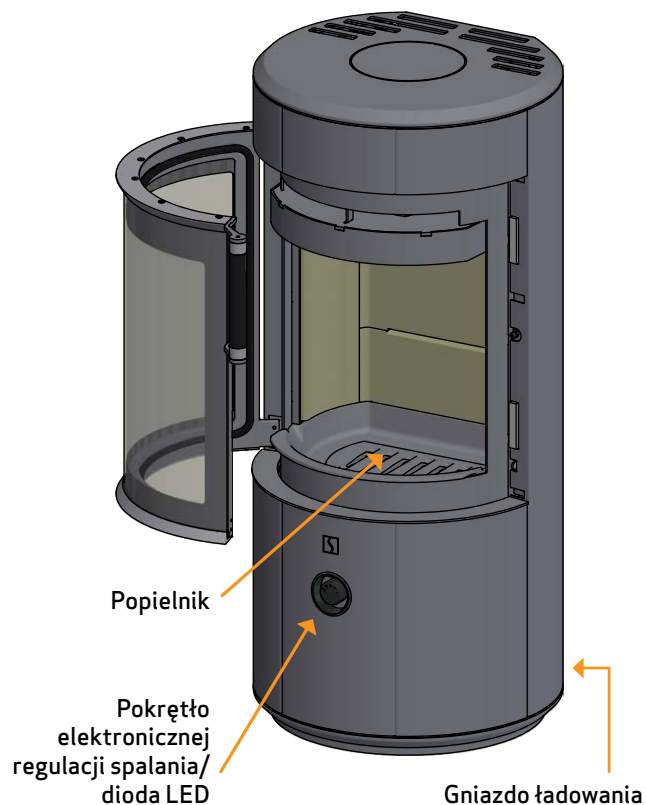

Płyty dopalające

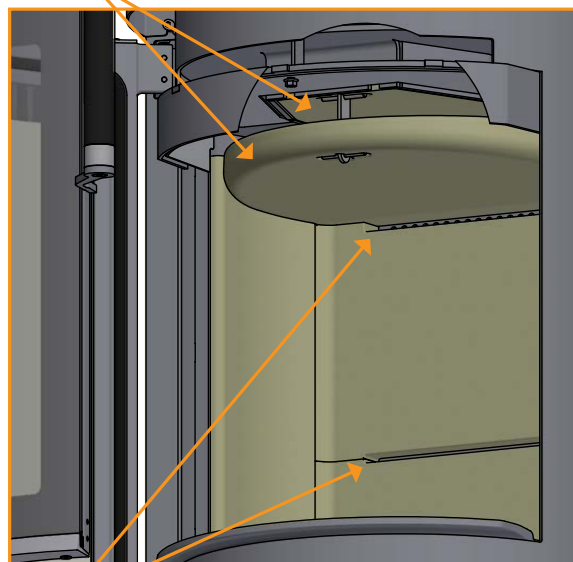

Otwory CB w tylnej płycie

INSTRUKCJA PALENIA

PALENIE PRZYJAZNE ŚRODOWISKU

Należy unikać całkowitego wygaszania płomienia w piecu, co prowadzi do spadku wydajności ogrzewania. Uwolnione gazy nie ulegają spalaniu z powodu niskiej temperatury panującej w komorze spalania. Część gazów zagęszcza się w komorze spalania, rurach dymowych i przewodzie dymowym w formie sadzy, co może spowodować pożar w kominie. Gaz, który uchodzi przez komin jest szkodliwy dla środowiska i ma nieprzyjemny zapach.

UWAGA!

Niezależnie od tego, jak dobry jest komin, nie będzie on spełniał swojego zadania, jeżeli będzie nieprawidłowo użytkowany

ROZPALANIE

Zalecamy użycie podpałki lub podobnego produktu, który mogą Państwo zakupić u dealera firmy SCAN. Stosowanie podpałki pomaga w szybszym rozpaleniu ognia i pozwala zachować czystość procesu spalania.

UWAGA! Nie należy używać płynnej podpałki!

Po rozpaleniu ognia płyty wewnętrzne komory spalania mogą zabarwić się na czarno. Osad taki wypali się jednak do czysta po kolejnym dodaniu drewna i podwyższeniu temperatury w komorze spalania.

Aby obejrzeć film instruktażowy dotyczący prawidłowego rozpalamia w piecu zeskanuj kod QR



ROZPALANIE „Z GÓRY NA DÓŁ”

Metoda rozpalamia „z góry na dół” jest przyjazna dla środowiska i pomaga utrzymać szybę pieca w czystości.

Aby prawidłowo przeprowadzić proces rozpalamia metodą „z góry na dół” należy postępować zgodnie z poniższymi krokami:

- Przygotuj 4 kawałki drewna o długości ok. 20-23 cm i wadze około 0,3-0,5 kg każde polano
 - Przygotuj 10-12 cienkich patyków lub szczapek o długości około 20 cm i całkowitej wadze około 0,3-0,5 kg.
 - Przygotuj 3-4 kawałki podpałki
- 1 Ułóż polana, szczapy i podpałkę w komorze spalania tak, jak pokazano na zdjęciach poniżej
 - 2 Ustaw regulatory dopływu powietrza do spalania w położeniach maksymalnych na około 15 minut
 - 3 Gdy większe polana należycie się rozpalą można ustawić pożądane natężenie przepływu powietrza do spalania

UWAGA! Opał nie może całkowicie zakrywać dna komory spalania i nie może przekraczać otworów w tylnej płycie.



PALENIE CIĄGŁE

Istotne jest osiągnięcie możliwie jak najwyższej temperatury w komorze spalania. Dzięki temu piec i drewno wykorzystywane są w sposób najwydajniejszy, a ponadto zachodzący proces spalania jest czysty. Jednocześnie udaje się uniknąć nagromadzenia sadzy na ściankach komory spalania i na szybie. W trakcie palenia dym uchodzący z komina nie powinien być widoczny, a jedynie ruch powietrza świadczący o zachodzącym procesie spalania.

- Po zakończeniu fazy rozpalania w piecu powinna znajdować się dość gruba warstwa żaru – można wówczas zacząć dokładać do pieca
- W tym celu należy ułożyć w palenisku 2 polana o masie ok. 0,6-0,8 kg i długości ok. 20-25 cm

UWAGA! Drewno musi rozpałać się szybko – właśnie z tego względu zalecamy ustawienie maksymalnego natężenia przepływu powietrza do rozpalania. Palenie w piecu przy zbyt niskiej temperaturze i przy zbyt małej ilości powietrza do palenia może prowadzić do wybuchowego spalania gazów, które w efekcie może spowodować uszkodzenie pieca.

- W trakcie dokładania polan należy ostrożnie otwierać drzwi pieca, tak aby uniknąć wydobywania się dymu.
- Nie należy dodawać opału, gdy płomień w piecu jest intensywny



W czasie testów wg EN 13240 piec był użytkowany jak pokazano na rysunku:

- załadowany trzema polanami brzozy długości 200 mm - o wadze całkowitej 1,35 kg.
- regulacja dopływu powietrza na ok. 25 % otwarcia.

OSTRZEŻENIE PRZED PRZEGRZANIEM

Jeśli piec jest ciągle opalany większą ilością opału niż jest to zalecane i/lub dopływ powietrza jest zbyt duży, może to spowodować wytworzenie wysokiej temperatury w piecu, której oddziaływanie może uszkodzić zarówno piec jak i ściany znajdujące się w bliskiej odległości. Zalecamy, aby monitorować maksymalną zalecaną ilość opału (dział „Dane techniczne”).

EKSPLOATACJA W RÓŻNYCH WARUNKACH ATMOSFERYCZNYCH

Wiąjący wiatr może mieć duży wpływ na zachowanie pieca, szczególnie w przypadku zmiennej siły wiatru. Może zaistnieć potrzeba dostosowania przepływu powietrza tak, aby zoptymalizować spalanie. Instalacja szybra w kanale dymowym umożliwi regulację siły ciągu przy zmieniającej się sile wiatru. Szyber nie może przymykać przewodu dymowego więcej niż 80 % przekroju.

Mgła może mieć także duży wpływ na siłę ciągu w kominie. W takim przypadku należy dostosować ustawienia szybra tak, aby osiągnąć zadowalające wyniki spalania.

UŻYWANIE PIECA WIOSNĄ I JESIENIĄ

Zaleca się rozpalanie pieca od czasu do czasu, stosując metodę rozpalania „z góry na dół”, gdy pogoda jest zmienna, a zapotrzebowanie na ciepło nie jest zbyt duże, czyli na przykład wiosną lub jesienią. W takich przypadkach zalecamy pojedyncze rozpalenie. Dzięki tej procedurze zapewnimy czystość procesu spalania.

DLACZEGO POTRZEBNY JEST KOMIN

Komin to „silnik” pieca na drewno — jego parametry mają decydujący wpływ na działanie Państwa pieca. Ciąg kominowy wytwarza w piecu podciśnienie, które zasysa dym z pieca i zaciąga powietrze, zasilając proces spalania. Powietrze wykorzystywane do spalania służy również do oczyszczania szyby z sadzy.

Przyczyną powstawania ciągu kominowego jest różnica temperatur wewnątrz i na zewnątrz komina. Im większa różnica, tym lepszy będzie ciąg kominowy. Istotnym jest, by komin osiągnął temperaturę roboczą jak najszybciej, zanim regulacja powietrza do rozpalania i do palenia zostanie ustawiona w położeniu ograniczającym spalanie w piecu. Ważne jest ponadto, aby przy słabym ciągu kominowym spowodowanym niekorzystnym wiatrem i warunkami atmosferycznymi, temperatura robocza osiągnana była możliwie jak najszybciej. Jest to możliwe do osiągnięcia poprzez używanie drobniejszych niż zwykle kawałów drewna, stosowanie dodatkowej rozpatki itp.

- Po dłuższych okresach nieużywania pieca trzeba sprawdzać, czy komin nie został zablokowany
- Jeżeli jest to zgodne z miejscowym prawem, to możliwe jest podłączanie kilku palenisk do tego samego komina

POŻAR W KOMINIE

W przypadku wystąpienia pożaru w kominie należy zamknąć drzwiczki i wszystkie przepustnice. W razie potrzeby należy wezwać straż pożarną.

- Przed ponownym rozpaleniem pieca zalecana jest kontrola komina przez wykwalifikowanego kominiarza

UWAGI OGÓLNE

UWAGA! Podczas procesu palenia części pieca, a przede wszystkim powierzchnie zewnętrzne, rozgrzewają się do wysokich temperatur. Dlatego też zaleca się zachowanie ostrożności.

- Nie należy usuwać popiołu do pojemnika wykonanego z materiałów palnych, gdyż może on zawierać tłący się żar
- Gdy piec nie jest używany, należy zamknąć szyber i przepustnice dolotu powietrza, aby uniknąć nadmiernego wychłodzenia pieca
- Po dłuższych przerwach w eksploatacji pieca, przed rozpaleniem należy sprawdzić, czy rury dymowe i przewód dymowy w kominie są drożne

UWAGA! Pod żadnym pozorem nie należy umieszczać materiałów palnych w strefie promieniowania ciepłego pieca.

OBCHODZENIE SIĘ Z OPAŁEM

WYBÓR DREWNA / OPAŁU

Możecie Państwo wybrać jakikolwiek typ drewna do opalania pieca. Jednakże twarde drewno takie jak buk czy jesion lepiej sprawdzają się niż miękkie drewno – palą się równo i pozostawiają małą ilość popiołu. Inne rodzaje drewna takie jak klon, brzoza i świerk są bardzo dobrymi alternatywami (można używać zamiennie).

PRZYGOTOWANIE

Opał będzie najlepszego gatunku jeśli drzewo zostanie ścięte, pocięte i rozłupane przed 1 maja. Należy pamiętać, aby drewno zostało pocięte na polana o długości pasującej do rozmiaru komory spalania pieca. Polecamy średnicę 6-10 cm, a długość polan powinna być krótsza o ok. 6 cm niż komora spalania, aby pozostawić wystarczająco dużo miejsca na cyrkulację powietrza. Opał o większej średnicy wymaga rozłupania. Rozłupane drewno schnie szybciej.

SKŁADOWANIE

Pocięte polana należy składować w suchym miejscu przez okres 1-2 lat przed wykorzystaniem ich do opalania. Drewno będzie wysychać szybciej jeśli umieścimy je w przewiewnym miejscu. Zanim wykorzystamy drewno jako opał, należy złożyć je na kilka dni w temperaturze pokojowej. Drewno wchłania bardzo dużo wilgoci w czasie jesieni i zimy.

WILGOTNOŚĆ

Mając we względzie postawę pro-ekologiczną i optymalne spalanie, drewno na opał powinno być idealnie wysuszone.

- Maksymalna wilgotność szczątkowa, którą dopuszcza się w drewnie na opał nie może przekraczać 20%. Stopień wilgotności pomiędzy 15 -18% daje najlepsze rezultaty
- Aby łatwo sprawdzić czy drewno jest już odpowiednio wysuszone należy stuknąć dwa polana o siebie. Gdy wydawany dźwięk będzie niski oznacza to, że drewno jest nadal mokre

Jeśli użyte zostanie wilgotne drewno, większość ciepła wyprodukowana w procesie spalania zostanie zużyta na odparowanie wody z polan. W takim przypadku temperatura w piecu nie wzrośnie, a pomieszczenie nie zostanie wystarczająco ogrzane. Takie postępowanie nie jest oszczędne, co więcej, spowoduje odkładanie się sadzy na szybie, płytach wewnętrznych, w piecu i kominie. Palenie wilgotnym drewnem powoduje również zanieczyszczenie środowiska.

ZABRONIONE RODZAJE OPAŁU

Uwaga: Nie wolno używać do palenia w piecu drewna malowanego, impregnowanego metodą ciśnieniową lub drewna klejonego, a także wyrzuconego przez morze.

Uwaga: Nigdy nie należy używać jako opału płyt wiórowych, plastików lub papieru poddanego obróbce chemicznej. Powyższe materiały stanowią zagrożenie dla ludzi, środowiska, Państwa pieca i komina.

Należy używać jedynie drewna wysokiej jakości przygotowanego do palenia w piecu!

WARTOŚĆ OPAŁOWA DREWNA

Poszczególne gatunki drewna mają zróżnicowaną wartość opałową. Innymi słowy, w przypadku niektórych gatunków trzeba zastosować więcej drewna, aby osiągnąć taką samą sprawność energetyczną. W niniejszej instrukcji obsługi przyjęto, iż będą Państwo stosować buk, który charakteryzuje się wysoką wartością opałową, a ponadto jest łatwo dostępny.

Jeżeli będą Państwo stosować dąb lub buk, proszę pamiętać, że te gatunki drewna posiadają większą wartość opałową niż np. brzoza. Proszę pamiętać o stosowaniu mniejszej ilości drewna, tak by można było zapobiec przegrzaniu i uszkodzeniu pieca.

Typ drewna	kg suchego opału/m ³	W porównaniu do buku
Grab	640	110%
Buk / dąb	580	100%
Jesion	570	98%
Klon	540	93%
Brzoza	510	88%
Sosna	480	83%
Jodła	390	67%
Topola	380	65%

KONSERWACJA

CZYSZCZENIE PIECA I KOMINA

Należy przestrzegać krajowych jak i lokalnych przepisów dotyczących czyszczenia komina. Zalecamy regularne zlecenie czyszczenia komina kominiarzowi.

Przed rozpoczęciem procedury czyszczenia pieca i komina zalecamy demontaż płyt dopalających. (Patrz "Płyty dopalające i płyty wewnętrzne komory spalania")

Uwaga! Wszelkie czynności serwisowe i naprawy należy przeprowadzać na zimnym piecu.

KONTROLA PIECA

Firma SCAN A/S zaleca dokładną kontrolę pieca po przeprowadzonym czyszczeniu. Należy sprawdzić wszystkie powierzchnie pod kątem pęknięć. Należy ponadto sprawdzić czy wszystkie łączenia są odpowiednio spasowane, a uszczelki są ułożone prawidłowo. Zużyte, stwardniałe bądź odkształcone uszczelki należy wymienić na nowe.

SERWISOWANIE

Zalecamy, aby dokonywać kompleksowego przeglądu technicznego pieca co najmniej raz na dwa lata.

Taki przegląd powinien obejmować:

- Smarowanie zawiasów i części ruchomych smarem z dodatkiem miedzi
- Kontrolę wszystkich uszczelnień i ich wymianę w razie potrzeby
- Sprawdzenie komory spalania i rusztu
- Kontrolę wszystkich płyt wewnętrznych i płyt dopalających
- Kontrolę mechanizmu zamykania

PŁYTY WEWNĘTRZNE KOMORY SPALANIA

Na skutek występowania wilgoci oraz procesów spalania/stygnięcia, na płytach wewnętrznych komory spalania mogą pojawić się niewielkie pęknięcia. Nie mają one wpływu na wydajność cieplną ani na trwałość pieca. Jeżeli jednak płyta zacznie się kruszyć, konieczna będzie jej wymiana.

Płyty wewnętrzne komory spalania ulegają naturalnemu zużyciu eksploatacyjnemu i nie są objęte gwarancją.

USZCZELNIENIA

Wszystkie piece opalane drewnem posiadają uszczelnienia z materiału ceramicznego montowane na piecu, przy drzwiczkach oraz/ lub przy szybie. Uszczelnienia te ulegają zużyciu i muszą być wymieniane w razie potrzeby.

Uszczelnienia ulegają naturalnemu zużyciu eksploatacyjnemu i nie są objęte gwarancją.

POWIERZCHNIE POWLEKANE

Piec należy czyścić odkurzając go za pomocą suchej, nie pozostawiającej włókien szmatki. Jeżeli powłoka lakiernicza ulegnie uszkodzeniu, będą Państwo mogli zakupić od swojego autoryzowanego dealera Scan farbę w aerozolu. Możliwe jest występowanie nieznacznych różnic barwnych — proszę rozpylić preparat na większej powierzchni, aby osiągnąć najlepsze rezultaty.

Najlepsze wyniki zapewnia również nanoszenie farby w aerozolu, gdy piec jest rozgrzany na tyle, aby można go było jeszcze dotknąć dłonią.

PŁYTY DOPALAJĄCE I PŁYTY WEWNĘTRZNE KOMORY SPALANIA

Podczas wyjmowania płyt dopalających z pieca należy postępować bardzo ostrożnie.

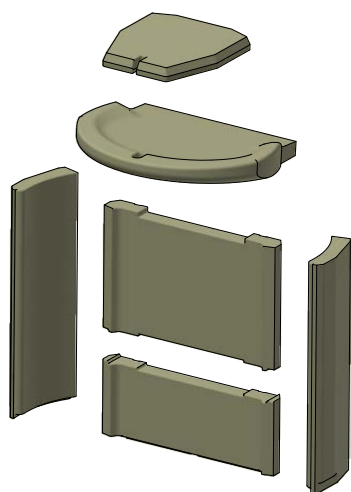
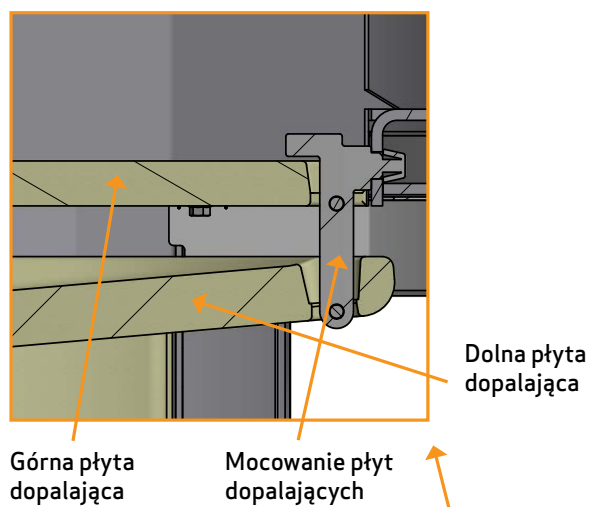

Płyty wewnętrzne komory spalania

Unieś dolną płytę dopalającą i wyciągnij przetyczkę

1

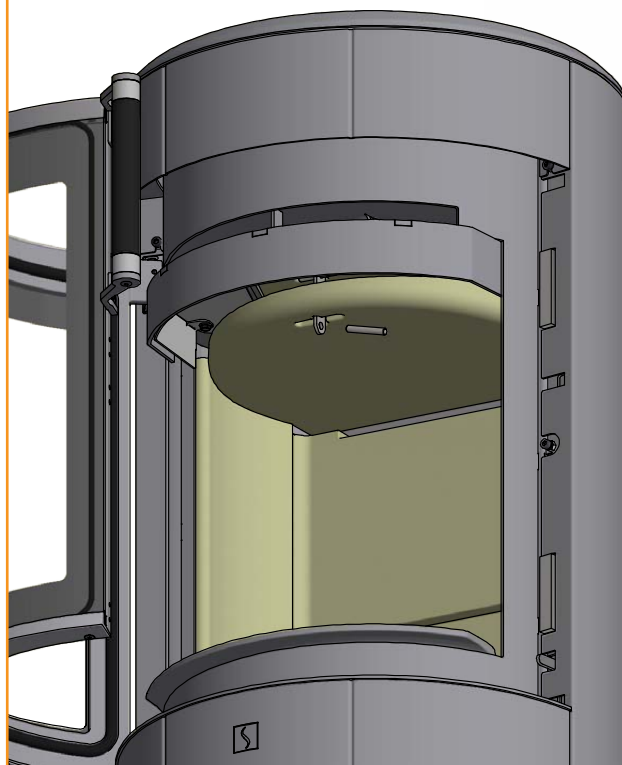

Obróć tę płytę o 90°, a następnie opuść i wyjmij ją z komory spalania

2

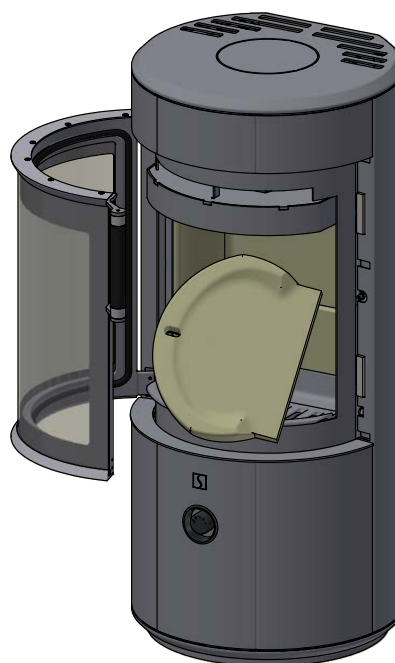

Kontynuuj na następnej stronie

Unieś górną płytę dopalającą i wyciągnij przetyczkę

3

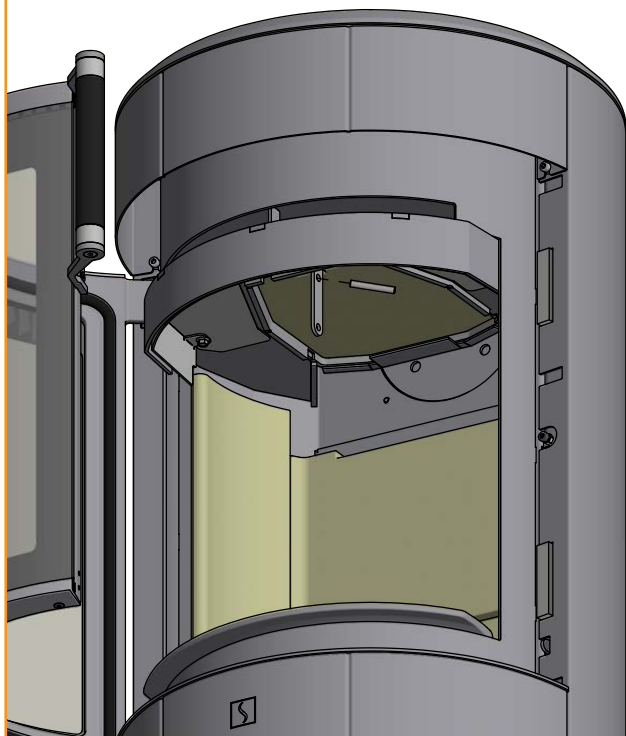

Wymij płytę z komory spalania prowadząc ją przednią krawędzią do dołu i do siebie

4



Ostrożnie podnieś tylne i boczne płyty wewnętrzne komory spalania i wyciągnij je z pieca

5

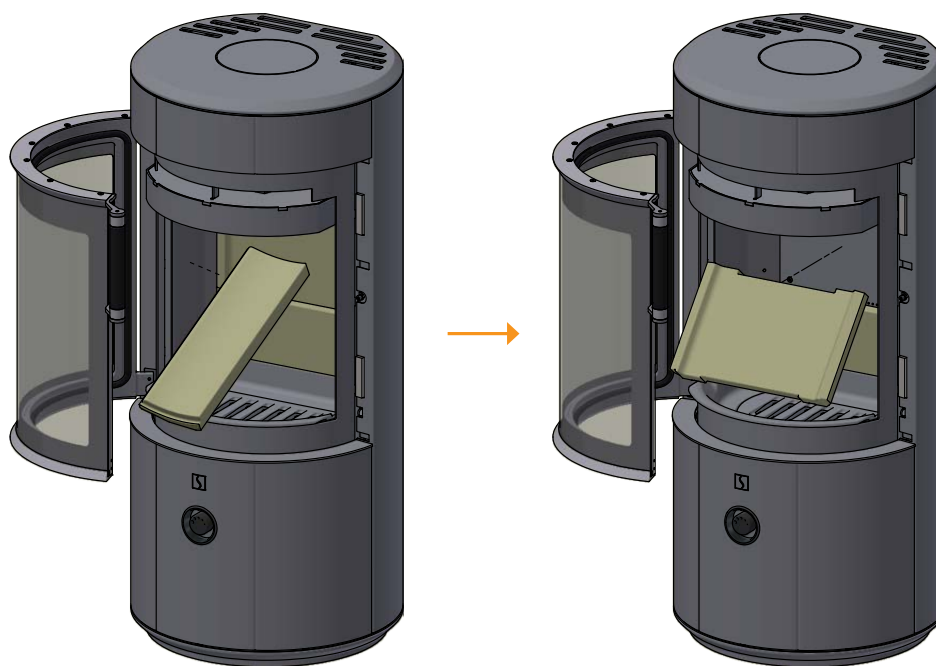

CZYSZCZENIE SZYBY

Nasze kominki są zaprojektowane w taki sposób, aby zapobiec nagromadzeniu się sadzy na szkłe. Najlepszym sposobem, aby to osiągnąć jest zapewnienie odpowiedniej ilości powietrza do palenia. Ponadto, istotnym jest użycie jedynie suchego drewna do palenia, a także posiadanie komina o odpowiednich wymiarach.

Nawet jeśli zastosują się Państwo do wszystkich wyżej wymienionych zaleceń, cienka warstwa sadzy będzie się odkładać na powierzchni szkła. Aby pozbyć się nagromadzonej sadzy wystarczy jedynie przetrzeć szkło suchą szmatką i płynem do czyszczenia szyb. Państwa dealer posiada w sprzedaży płyn do czyszczenia szyb kominkowych.

- Upewnij się, że środek do czyszczenia nie wszedł w kontakt z materiałem uszczelniającym, gdyż może to spowodować trwałe odbarwienie i uszkodzenie uszczelnienia
- Środek do czyszczenia szyb nie może wejść w kontakt z malowanymi powierzchniami, gdyż może je uszkodzić

UTYLIZACJA CZĘŚCI PIECA

Stal/żeliwo	Recykling
Szkło	Usuwane jako odpady ceramiczne
Wewnętrzne płyty komory spalania	Wermikulit i szamot nie podlegają recyklingowi. Utylizować jako odpady
Płyty dopalające	Wermikulit i szamot nie podlegają recyklingowi. Utylizować jako odpady
Uszczelnienia	Utylizować jako odpady
Płytki drukowane, kable zasilające itp.	Utylizować jako odpady elektroniczne
Bateria	Recykling

ROZWIĄZYWANIE PROBLEMÓW

DYM WYDOSTAJE SIĘ Z PIECA

- Wilgotne drewno
- Wymiary kominu nieodpowiednie dla wybranego pieca
- Czy komin posiada odpowiednią wysokość, biorąc pod uwagę otoczenie?
- Przy tylnym wylocie spalin, należy sprawdzić czy rura dymowa nie ogranicza ciągu kominowego
- Brak odpowiedniego ciągu w kominie
- Sprawdź czy kanał dymowy/komin nie są zablokowane
- Drzwiczki zostały otwarte zanim żar uległ całkowitemu wypaleniu
- Podciśnienie w pomieszczeniu

DREWNO PALI SIĘ ZA SZYBKO

- Regulacja powietrza jest ustawiona zbyt wysoko
- Opał złego gatunku (odpadki z obróbki drewna, palety, itp.)
- Zbyt duży komin / ciąg w kominie
- Płyty dopalające nieprawidłowo zainstalowane bądź też ich brak

SADZA ODKŁADA SIĘ NA SZYBIE

- Słabe spalanie (wymagana większa ilość powietrza)
- Wilgotne drewno
- Opał złego gatunku (odpadki z obróbki drewna, palety, itp.)
- Podciśnienie w pomieszczeniu
- Zbyt duże polana
- Elektroniczna regulacja spalania nie działa
- Nie wystarczający ciąg w kominie

NADMIERNE ODKŁADANIE SIĘ SADZY W KOMINIE

- Słabe spalanie (wymagana większa ilość powietrza)
- Wilgotne drewno

POWIERZCHNIA PIECA ZMIENIA KOLOR NA SZARY

- Przegrzanie (patrz punkt "Instrukcja palenia")

SŁABE WŁAŚCIWOŚCI GRZEWCZE

- Wilgotne drewno
- Opał gorszego gatunku o małej kaloryczności
- Niewystarczająca ilość opału
- Płyty dopalające nieprawidłowo zainstalowane

NIEPRZYJEMNY ZAPACH WYDOBYWAJĄCY SIĘ Z PIECA

- Lakier znajdujący się na powierzchni pieca twardnieje podczas pierwszego palenia, co może być źródłem nieprzyjemnego zapachu. Otwórz okno lub drzwi dla lepszej wentylacji i przy następnym paleniu w piecu i upewnij się, że jest on wystarczająco rozgrzany. To pomoże uniknąć uwalniania się nieprzyjemnych zapachów z pieca w przypadku następnego użycia
- Podczas rozgrzewania i stygnięcia, piec może wydawać odgłosy stukania. Jest to spowodowane wysoką różnicą temperatur działających na różne materiały, z których wykonany jest piec. Nie stanowi to jednak wady produktu

GWARANCJA

Wszystkie produkty firmy SCAN są wykonane z wysokiej jakości materiałów i podlegają surowym wymogom kontroli jakości zanim opuszczą fabrykę. Nasze produkty podlegają pięcioletniej gwarancji na wszelkie wady i błędy wynikające z procesu produkcji.

W przypadku składania reklamacji, należy podać numer seryjny pieca zakupionego przez Państwa u autoryzowanego dealera firmy SCAN.

Gwarancja dotyczy wszelkich części, które według firmy SCAN wymagają naprawy bądź wymiany wynikającej z błędów w procesie produkcji bądź z wadliwości materiału.

Gwarancja obowiązuje tylko w przypadku pierwszego właściciela i nie może być przenoszona na późniejszych właścicieli (za wyjątkiem wcześniejszej sprzedaży).

Gwarancji podlegają tylko uszkodzenia wynikające z procesu produkcji bądź też wadliwej struktury/budowy.

Firma Scan gwarantuje, że elementy elektroniczne w piecach na drewno firmy Scan będą wolne od wad materiałowych lub wykonawczych przez okres dwóch (2) lat od daty zakupu.

GWARANCJA NIE OBEJMUJE

- Części, które uległy zużyciu wskutek eksploatacji, takie jak płyty wewnętrzne komory spalania, płyty dopalające, szyby, ruchomy ruszt, szklana listwa paleniskowa i uszczelki, szklana klamka oraz szklane regulatory dopływu powietrza (poza wadami, których istnienie stwierdzono przy dostawie)
- Uszkodzeń będących skutkiem transportu, składowania i montażu lub późniejszych uszkodzeń
- Kosztów dodatkowego ogrzewania związanego z naprawą
- Kosztów transportu
- Kosztów dotyczących instalacji i demontażu pieca

ANULOWANIE GWARANCJI

- W przypadku nieprawidłowej instalacji (osoba instalująca odpowiada za przestrzeganie przepisów, wymogów i regulaminu razem z zasadami instalacji zawartymi w instrukcji)
- Jeśli numer seryjny produktu został usunięty bądź uszkodzony
- W przypadku napraw, które wynikają z niestosowania się do zaleceń naszych lub uprawnionego dealera firmy SCAN
- W przypadku jakiegokolwiek manipulacji oryginalnym stanem produktu Scan lub jego akcesoriów

Niniejsza gwarancja obowiązuje w kraju, do którego niniejsze urządzenie firmy Scan zostało pierwotnie dostarczone. Zawsze używaj oryginalnych części zamiennych lub części zalecanych przez producenta.

Numer seryjny urządzenia

Prosimy o podanie powyższego numeru seryjnego
w przypadku kontaktu z przedstawicielem firmy Scan